

# ND-180-BL

**MANUAL DE INSTRUCCIONES**

INSTRUCTIONS MANUAL

**MANUEL D'INSTRUCTIONS.**

MANUAL D'INSTRUCCIONS

**MANUAL DE INSTRUÇÕES**

MANUALE D'ISTRUZIONI

**BETRIEBSANLEITUNG**

HANDLEIDING

**BETJENINGSINSTRUKTION**

РУКОВОДСТВО К ПОЛЬЗОВАНИЮ

**TALÝMATI**

INSTRUKCJE OBSLUGI

ΕΓΧΕΙΡΙΔΙΟ ΟΔΗΓΙΩΝ ΧΕΙΡΙΣΜΟΥ



## 1. INSTRUCCIONES DE MONTAJE



### ¡ATENCIÓN!

Antes de usar la máquina, leer atentamente el manual de seguridad.

Antes de salir de la fábrica, cada máquina es sometida a una serie de pruebas y todo se controla minuciosamente.

**RUBI** trabaja constantemente para el desarrollo de sus máquinas; por esto se reserva el derecho de poder aportar las modificaciones que considere oportunas y por consiguiente no se podrá pretender ningún tipo de derecho sobre los datos y sobre las ilustraciones del presente manual.

### 1.1 Aplicaciones

El cortador con disco diamantado ND-180-BL es un producto tecnológicamente avanzado, apto para trabajos de corte con materiales cerámicos, también los particularmente duros. Su particular sistema de trabajo con disco húmedo permite la eliminación total del polvo producido por el corte.

La máquina es apta para efectuar con gran comodidad, la realización de cortes rectos, ingletes y cortes especiales; con las ventajas de dimensiones, peso y manejabilidad de la máquina, la sitúan el segmento de las portátiles.

### 1.2 Montaje

Sacar la máquina del embalaje y verificar que ninguna pieza haya sufrido daños. En caso de haberlas, sustitúyalas por repuestos originales. En caso de necesidad de cambiar componentes estos deben ser únicamente repuestos originales del fabricante, sino el marcado GS puede dejar de ser válido.

Preparar una superficie estable y libre de otros materiales a usar como superficie de apoyo para la máquina.

### 1.3 Conexionado

Compruebe que la tensión y la frecuencia de la máquina, indicada en la placa de características coinciden con las de red.

La toma de red debe disponer de toma de tierra y protección para casos de fugas de corriente (Diferencial). Cuando utilice una extensión, compruebe que la sección del cable no sea inferior a 2,5 mm<sup>2</sup>.

Durante el transporte, recoja el cable de alimentación enrollándolo. Nunca mueva la máquina tirando del cable.

### 1.4 Instalación del disco

Proceder al desmontaje del cárter de protección del disco.

Mediante una llave fija de 8mm. mantener bloqueado el eje del motor. Mediante la llave fija de 19mm, desatornillar la tuerca de bloqueo de la brida portadisco, introducir el disco verificando atentamente el sentido de su rotación.

Cada herramienta lleva impresa claramente una flecha que indica el sentido de rotación.

Proceder al montaje del cárter de protección del disco.

Montar la tapa superior de protección del disco, protege al usuario de posibles cortes durante el trabajo. Así en el momento del corte se ajustará la tapa según el grosor de la pieza a cortar.

## 2. INSTRUCCIONES DE USO



### ¡ATENCIÓN!

Antes de iniciar cualquier operación de corte, y durante la ejecución de la misma, asegurarse de que el nivel del agua sea suficiente para cubrir la parte diamantada del disco. El llenado o el rellenado pueden efectuarse directamente en la cubeta.

Reemplazar periódicamente el agua de la cubeta. Trabajar con el agua limpia alarga la vida del disco y mejora su rendimiento.

Situar la protección del disco a aproximadamente medio centímetro por encima de la superficie del azulejo a cortar y bloquear la protección del disco apretando a fondo el tornillo.

Retirar llaves de ajuste y las herramientas antes de poner en marcha la máquina.

### 2.1 Utilización del disco

- No utilizar discos de diamante rajados o agrietados.
- No frenar los discos mediante presión lateral.
- Al final de la jornada de trabajo, vaciar la máquina de agua, ya que una prolongada inmersión del disco en el agua podría deteriorarlo.

### 2.2 Ejecución del corte en superficie plana

- Situar la guía de corte y bloquearla apretando a fondo los pomos.
- La correcta fijación de la guía le permitirá realizar cortes repetitivos y más precisos.

- El avance debe ser proporcional a la capacidad de corte del disco. De esa forma se tendrá la seguridad de no producir desprendimientos de materiales que podrían provocar accidentes o heridas.

## 2.3 Ejecución del corte en 45° (inglete)

- Ubicar la superficie móvil a 45° y bloquearlo mediante las manillas posicionables.
- Colocar la guía de corte a unos 2mm del disco diamantado y bloquearla apretando a fondo los pomos.
- Situar el azulejo con la superficie esmaltada hacia el plano de trabajo y controlar que el disco diamantado no entre en contacto con el esmalte del azulejo.
- En caso de ser necesario corregir la posición de la guía de corte.

## 2.4 Puesta en marcha

- Cuando la máquina se utilice en el exterior, utilizar solamente cordones extensibles destinados a usarse en exteriores.
- Asegúrese que el interruptor está en la posición "off" cuando se enchufe la máquina.
- La puesta en marcha se realizará apretando el botón de color verde ó I, y para desconectar el botón de color rojo ó O.
- Una vez en funcionamiento la máquina, esperar a que la velocidad del motor se normalice (2 ó 3 segundos) antes de empezar a cortar.
- La máquina dispone de un sistema de seguridad contra sobrecalentamiento del motor, de modo que si se para sin causa aparente, deberá esperar unos minutos a que desactive el circuito de seguridad, ya que con toda probabilidad la habrá sometido a un sobreesfuerzo y deberá moderar en lo sucesivo la velocidad de avance del corte.

## 3. INSTRUCCIONES DE SEGURIDAD



### ¡ATENCIÓN!

Cuando utilice aparatos eléctricos, observe las siguientes medidas de seguridad, a fin de reducir el riesgo de descargas eléctricas, de lesiones y de incendio.

¡Lea y observe todas estas instrucciones antes de utilizar el aparato y conserve bien estas instrucciones!

**CONSERVE BIEN ESTAS INSTRUCCIONES**

## 3.1 Mantenga ordenado su lugar de trabajo

- El desorden en el área de trabajo aumenta el riesgo de accidentes.
- Mantenga el área de trabajo bien iluminada.

## 3.2 Tenga en cuenta el entorno del área de trabajo

- No exponga el aparato a la lluvia.
- No utilice el aparato en un entorno húmedo o mojado. Procure que el área de trabajo esté bien iluminada.
- No utilice el aparato cerca de líquidos inflamables o gases.

## 3.3 Protéjase contra las descargas eléctricas

- Evite el contacto entre el cuerpo y los objetos conectados a tierra.

## 3.4 ¡Mantenga alejados a los niños!

- No permita que otras personas toquen el aparato o el cable. Manténgalas alejadas de su área de trabajo.

## 3.5 Guarde sus herramientas en un lugar seguro

- Los aparatos que no se utilizan deberían estar guardados en un lugar seco, seguro y fuera del alcance de los niños.

## 3.6 No sobrecargue el aparato

- Trabajaré mejor y más seguro si lo hace dentro del margen de potencia indicado.

## 3.7 Utilice el aparato adecuado

- No utilice aparatos de potencia demasiado débil ni accesorios que necesiten una potencia elevada.
- No utilice el aparato para hacer trabajos para los que no ha sido concebido.

## 3.8 Vístase con ropa de trabajo apropiada

- Cuando se hacen trabajos en el exterior, se recomienda llevar guantes de goma y calzado de suela antideslizante. Si su cabello es largo, téngalo recogido o bien utilice gorro protector. Lleve gafas de protección.
- Utilice también una mascarilla si el trabajo ejecutado produce polvo.
- Utilice protectores auditivos adecuados.
- No utilice prendas amplias ni objetos de

joyería que puedan engancharse en los dispositivos en movimiento.

- Se recomienda utilizar calzado antideslizante cuando se trabaje en exteriores.
- Utilizar gorros protectores para el pelo largo.

### 3.9 Evite utilizar incorrectamente el cable de alimentación

- No levante el aparato por el cable ni tire de éste para desconectar la clavija del enchufe.
- Preserve el cable de temperaturas elevadas, del aceite y de las aristas vivas.
- Evite adoptar posiciones inseguras. Mantenga siempre una correcta postura y equilibrio.

### 3.10 Mantenga sus herramientas cuidadosamente

- Mantenga sus herramientas afiladas y limpias a fin de trabajar mejor y más seguro.
- Observe las prescripciones de mantenimiento y las indicaciones de cambio del utillaje.
- Verifique con regularidad el estado del cable de alimentación, y en caso de estar dañado, hágalo cambiar por un técnico cualificado autorizado.
- Controle con regularidad los cables de extensión y cámbienlos si están dañados.
- Mantenga las empuñaduras secas y exentas de aceite y de grasa.

### 3.11 Desenchufe la clavija del enchufe

- En caso de no utilización del aparato, antes de efectuar reparaciones y cuando cambie accesorios.
- Utilizar sólo en combinación con un diferencial, con conector de protección F1.
- Retire las llaves de maniobra.
- Antes de poner el aparato en marcha asegúrese de que las llaves y útiles de reglaje hayan sido retirados.

### 3.12 Evite los arranques involuntarios

- Asegúrese de que el interruptor esté "apagado" cuando se conecta el enchufe del aparato.
- Cables de prolongación para el uso en el exterior. Cuando la herramienta se utiliza en el exterior, usen solamente alargadores homologadas e identificadas para ello.

### 3.13 Esté siempre alerta

- Observe su trabajo. Use el sentido común y no use el aparato cuando esté distraído.

### 3.14 Controle si su aparato esta dañado

- Antes de usar de nuevo el aparato, verifique cuidadosamente los dispositivos de seguridad y las piezas posiblemente dañadas. Verifique si el funcionamiento de las piezas móviles es correcto, si no se gripan, o si otras piezas están rotas; si todos los otros componentes están montados correctamente y reúnen las condiciones para garantizar el funcionamiento impecable del aparato.
- Todo dispositivo de seguridad y toda pieza dañada, tienen que ser reparados o sustituidos de forma apropiada en un taller del servicio posventa, si no se indica otra cosa en el manual de empleo.
- Todo interruptor de mando defectuoso tienen que ser reemplazado por un taller del servicio posventa.
- No utilice ningún aparato cuyo interruptor no pueda abrir y cerrar su circuito correctamente.



### ¡ATENCIÓN!

El uso de accesorios distintos de los mencionados en el manual de instrucciones o recomendados en el catálogo del fabricante de la máquina, puede significar un riesgo de lesiones personales.

### 3.15 Haga reparar su herramienta por personal cualificado

- Este aparato eléctrico cumple las relativas normas de seguridad en vigor. Las reparaciones tienen que ser efectuadas solamente por personal cualificado que utilice piezas de repuesto originales, de no ser así se puede provocar un considerable peligro para el operador.

## 4. MANTENIMIENTO

### 4.1 Limpieza

- Mantener las herramientas de corte limpias para un funcionamiento mejor y más seguro
- Antes de proceder a la limpieza, mantenimiento o reparación de la máquina, así como antes del transporte, la máquina deber ser desconectada y desenchufada, se recomienda realizar esta operación con un trapo húmedo.
- No utilizar productos de limpieza agresivos para la limpieza de la máquina.
- La máquina no debe ser sumergida en agua.

## 4.2 Control de componentes

- Seguir las instrucciones para el cambio de accesorios.
- Examinar periódicamente los cables de la máquina y si están dañados repararlos a través del servicio técnico autorizado.
- Mantener las empuñaduras secas, limpias y libres de grasa y aceite.



### ATENCIÓN!

Antes de volver a usar una máquina, ésta debe comprobarse cuidadosamente para determinar que va a funcionar apropiadamente y será apta para la función a la que está destinada. Una protección u otra parte que este dañada, debería ser reparada apropiadamente o sustituida por el servicio técnico autorizado a menos que se indique otra cosa en este manual de instrucciones. No utilizar la máquina si el interruptor no se enciende y ni se apaga.

## 5. PRECAUCIONES



### RECOMENDACIONES!

El fabricante declina toda responsabilidad por el empleo del cortador de azulejos eléctrico ND-180-BL con herramientas distintas y por el corte de materiales que no estén especificados.

La máquina ND-180-BL está construida para operar exclusivamente en las condiciones de **FUNCIONAMIENTO CONSENTIDOS** indicadas en el párrafo "DATOS TÉCNICOS". Por lo tanto durante las operaciones de corte, dejar descansar la máquina tal como se especifica.

La máquina ND-180-BL no ha sido construida para un empleo continuo en carga.

Queda prohibida toda reproducción total o parcial de la obra, en cualquier formato o por cualquier medio o procedimiento ya sea mecánico, fotográfico o electrónico, sin la autorización previa de GERMANS BOADA, S.A.

Cualquiera de estas actividades implicaría incurrir en responsabilidades legales y podría dar lugar a actuaciones penales.

GERMANS BOADA, S.A. se reserva el derecho de introducir cualquier modificación técnica sin previo aviso.

## 5.1 Evitar riesgos

La presión equivalente ponderada A es menor en el momento del corte a 70dB (A).

Si las máquinas son utilizadas por el mismo operador de manera continua durante el lapso de las ocho horas de trabajo, pueden provocar una exposición cotidiana personal al ruido superior a los 85dB(A).

Para reducir los riesgos derivados de la exposición al ruido, es necesario usar auriculares antiruido de tipo apropiado.

## 6. DECLARACIÓN DE CONFORMIDAD CE

Esta máquina cumple con la normativa EN 61029-1/2000, EN 12100-1-2/2003, EN 294/1992, EN 349/1993.

**GERMANS BOADA S.A.**  
BARCELONA  
P.O.BOX 14 - 08191 RUBI - SPAIN

  
**Salvador Durán**  
Dirección Técnica

## 7. LOCALIZACIÓN DE AVERIAS

**Esta herramienta eléctrica cumple las relativas normas de seguridad. Las reparaciones tienen que ser efectuadas solamente por personal cualificado que utilice piezas de repuesto originales, de otra forma se puede provocar un considerable peligro para el operador.**

Problema	Causa	Solución
La máquina no funciona	El cable de alimentación está mal conectado o dañado	Empujar a fondo el enchufe en la toma, controlar el cable de alimentación
	No hay tensión en la toma de corriente	Verificar la toma de corriente
	El interruptor está dañado	Dirigirse al vendedor de confianza
	El motor no tiene potencia y despidе mal olor	Dirigirse al vendedor de confianza
La máquina arranca con dificultad	El disco diamantado se ha doblado a causa de un uso incorrecto	Sustituir el disco diamantado
	El condensador de arranque está dañado	Dirigirse al vendedor de confianza
	Los cojinetes del motor están dañados	Dirigirse al vendedor de confianza

## 1. ASSEMBLY INSTRUCTIONS



### WARNING!

Carefully read the safety manual before using the machine.

Before leaving the factory, every machine is submitted to a series of tests in which everything is thoroughly checked.

**RUBI** is constantly working on the development of its machines; and therefore reserves the right to be able to make any modifications it feels to be appropriate, and therefore no claims can be made on the basis of the information and illustrations shown in this manual.

### 1.1 Applications

The ND-180-BL diamond blade cutter is a technologically advanced product, suitable for cutting ceramic materials, including especially hard ones. Its unique operational system using a wet blade is able to eliminate all of the dust produced during the cutting process.

The machine is suitable for making, with a high degree of comfort, straight, miter and special cuts; with the major advantages in terms of the dimensions, weight and handling of the machine of being considered a portable product.

### 1.2 Assembly

Remove the machine from its packaging and check none of the parts have been damaged. If they have, replace them with original spare parts. If any components need changing, only use the manufacturer's original spare parts, otherwise the GS Mark may no longer be valid.

Prepare a stable surface and clear it of any other materials for use as a surface for supporting the machine.

### 1.3 Connection

Check that the nameplate ratings for the voltage and frequency of the machine are the same as those of the electricity supply.

The intake of current must include an earth connection and protection against electrical faults (Differential). When using an extension lead, check that the wire is no thinner than 2.5 mm<sup>2</sup>.

In carriage, roll up the supply cable. Never pull the wire to move the machine.

### 1.4 Installing the blade

Disassemble the blade's protective casing.

Using a 8 mm spanner keep the motor axis locked. Using a 19 mm spanner, unscrew the lock nut from the blade flange, and position the disk while carefully checking the direction of its rotation.

Each tool is clearly marked with an arrow that indicates the direction of rotation.

Now assemble the blade's protective casing.

Position the upper protective cap of the blade, which protects the user from possibly getting cut while working. So, when making cuts, the cap should be adjusted depending on the thickness of the piece to be cut.

## 2. INSTRUCTIONS FOR USE



### WARNING!

Before beginning any cutting operation, and while performing the same, make sure that the water level is high enough to cover the diamond part of the blade. Filling or refilling can be done straight into the tank.

Periodically replace the water in the tank. Working with clean water prolongs the useful life of the blade and improves its performance.

Place the blade protection about half a centimeter above the surface of the tile to be cut and lock the blade protection by fully pressing in the bolt.

Move spanners and other tools well away before switching on the machine.

### 2.1 Using the blade

- Do not use scratched or cracked diamond blades.
- Do not stop the blades using lateral pressure.
- At the end of a day's work, empty the machine of water, as prolonged immersion can deteriorate the blade.

### 2.2 Flat surface cutting

- Position the cutting guide and lock it by fully pressing in the knobs.
- Correct fastening of the blade will help you make repeated and more precise cuts.
- Advance at a speed that is proportional to

the blade's cutting capacity. That way you will be able to ensure that no materials come off that could cause accidents or injury.

## 2.3 45° cutting (miter)

- Place the movable surface at 45° and lock it using the positionable handles.
- Position the cutting guide about 2 mm from the diamond blade and lock it by fully pressing in the knobs.
- Position the tile with the enamel surface facing the work surface and make sure that the diamond blade does not come into contact with the enamel of the tile.
- If necessary, correct the position of the cutting guide.

## 2.4 Switching on

- When the machine is used outside, only use extension cords that are designed for outside use.
- Make sure that the switch is in the 'off' position when plugging in the machine.
- The machine is started by pressing the green or I button, and is switched off by pressing the red or 0 button.
- Once the machine is on, wait until the motor speed stabilizes (2 or 3 seconds) before starting to cut.
- The machine is fitted with a safety system against overheating of the motor, so if it stops running for no apparent reason, wait a few minutes for the safety system to be deactivated, as it is highly probable that it has been overforced and you should therefore moderate the advance of the cut.

## 3. SAFETY INSTRUCTIONS



### WARNING!

Important! When using electrical apparatus, observe the following safety measures in order to reduce the risk of electric discharge, injuries and fire.

Read and observe all these instructions before using the machine and keep these instructions somewhere safe!

**KEEP THESE INSTRUCTIONS SOMEWHERE SAFE**

## 3.1 Keep your workplace tidy

- An untidy workplace increases the risk of accidents.
- Keep the workplace well lit.

## 3.2 Consider working environment

- Do not expose the machine to rain.
- Do not use the machine in a wet or damp environment. Make sure that the workplace is well lit.
- Do not use the machine near to inflammable liquids or gasses.

## 3.3 Protect yourself against electric discharge

- Avoid contact between the body and earthed objects.

## 3.4 Keep children away!

- Do not let other people touch the machine or cable. Keep them away from your workplace.

## 3.5 Store your tools in a safe place

- Machines that are not being used should be stored in a dry, safe place that is out of reach of children.

## 3.6 Do not overload the machine

- You will work better and more safely if you do so within the indicated power margins.

## 3.7 Use the right machine

- Do not use machines that are not powerful enough or accessories that require more power. Do not use the machine for jobs that it was not designed for.

## 3.8 Wear the right work clothes

- When working outdoors, you should wear rubber gloves and footwear with non-slip soles. If you have long hair, tie it up or use a protective cap. Wear protective goggles.
- Also use a facemask if the work you are doing causes dust.
- Use proper ear protection.
- Do not wear baggy clothes or jewels that could get caught in moving components.
- Non-slip footwear is recommended when working outdoors.
- Use protective caps for long hair.

## 3.9 Do not use the power cord incorrectly

- Do not unplug the machine by lifting it up or pulling it.
- Keep the cord away from high temperatures, oil and square edges.
- Avoid unsafe postures. Always keep your body in a safe, balanced position.

## 3.10 Take good care of your tools

- Keep your tools sharp and clean so that you can work better and more safely.
- Observe the maintenance instructions and changes of setup. Regularly check the condition of the power cord, and if it is damaged, get a qualified and authorized technician to change it. Regularly check extension cords and change them if they are damaged. Keep the grips dry and clean them of any oil or grease.

## 3.11 Remove the plug from the socket

- When not using the machine, before doing any repairs and when changing accessories.
- Only use in combination with a differential, with an F1 protection connector.
- Move all spanners out of the way.
- Before switching on the machine make sure all spanners and other adjustment tools have been removed.

## 3.12 Avoid involuntary start-up

- Make sure that the switch is off when plugging the machine in.

## 3.13 Extension cords for outdoor use

- When the tool is to be used outdoors, only use homologated extension cords designed and identified for the purpose.

## 3.13 Always be alert

- Watch what you are doing. Use your common sense and do not use the machine if distracted.

## 3.14 Make sure the machine is not damaged

- Before using the machine again, carefully check the safety components and pieces that might be damaged. Make sure the moving pieces work correctly, and do not seize up, and that other parts are not broken;

ensure that all of the parts are correctly assembled and in the correct condition to guarantee that the machine will work impeccably.

- All damaged safety components or other parts should be repaired or replaced in the proper way by an after sales service workshop, unless indicated otherwise in the instructions manual.
- All defective switches should be replaced by an after sales service workshop.
- Do not use any machine whose on/off switch does not open and close its circuits correctly.



### **WARNING!**

Using different accessories to those mentioned in the instruction manual or recommended in the manufacturers catalogue could implicate a risk of personal injury.

## 3.15 Get the machine fixed by qualified personnel

- This electrical appliance meets all of the current and relevant safety regulations. All repairs should only be made by qualified personnel using original spare parts - not doing this could put the user in considerable danger.

## 4. MAINTENANCE

### 4.1 Cleaning

- Keep cutting machinery clean to make sure it works better and more safely
- Before cleaning, maintaining or repairing, and also before carriage, disconnect and unplug the machine, and clean with a damp cloth.
- Do not use aggressive cleaning products to clean the machine.
- Do not submerge the machine in water.

### 4.2 Checking components

- Follow the instructions for changing accessories.
- Periodically check the machine's power cables and if they are damaged get them repaired using the services of an authorized technician.



- Keep the grips dry, clean and remove any oil or grease.



## WARNING!

Before using the machine again, carefully check to make sure that it works properly and will be able to perform the function it was designed for. Any damaged protection or other part should be properly repaired or replaced using the services of an authorized technician unless indicated otherwise in this instruction manual. Do not use the machine if it does not switch on and off properly.

## 5. PRECAUTIONS



## RECOMMENDATIONS!

The manufacturer accepts no responsibility for the use of the ND-180-BL electric tile cutter with different tools or for cutting unspecified materials.

The ND-180-BL machine was designed exclusively for use in accordance with the CONSENTED OPERATION conditions indicated in the "TECHNICAL DETAILS" paragraph. Therefore, when cutting, position the machine as specified.

The ND-180-BL machine was not designed for heavy and continued use.

All total or partial reproduction of the product, in any format or any media or procedure, be

it mechanical, photographic or electronic in strictly forbidden without the prior authorization of GERMANS BOADA S.A.

Any of these activities would be considered a breach of legal responsibilities and could lead to legal action.

GERMANS BOADA, S.A. reserves the right to introduce any technical modifications without prior warning.

### 5.1 Avoid risks

A-weighted equivalent pressure is lower at the moment of making the cut at 70dB (A).

If the machines are used by the same operator continuously for eight hours of work, this can cause daily personal noise exposure of over 85dB(A).

To reduce the risks derived from noise exposure, use appropriate ear plugs.

## 6. DECLARATION OF COMPLIANCE WITH EEC REGULATIONS

This machine complies with regulations EN 61029-1/2000, EN 12100-1-2/2003, EN 294/1992, EN 349/1993.

**GERMANS BOADA S.A.**  
**BARCELONA**  
 P.O.BOX 14 - 08191 RUBI - SPAIN

**Salvador Durán**  
 Technical Director

## 7. PROBLEM SOLVING

**This electric tool complies with the relevant safety rules. Repairs should only be carried out by qualified persons using original spare parts, otherwise this may result in considerable danger to the user.**

Problem	Cause	Solution
The machine does not work	The power cord is badly connected or damaged	Push the switch in fully, check the power cord
	The power socket does not supply	Check the power socket
	The switch is damaged	See a reliable salesperson
	The motor has no power and gives off a bad smell	See a reliable salesperson
The machine does not start properly	The diamond blade has bent due to incorrect use	Change the diamond blade
	The starting capacitor is damaged	See a reliable salesperson
	The motor's bearings are damaged	See a reliable salesperson

Without the previous authorisation of GERMANS BOADA, S.A., the partial or total reproduction of this manual, in any format or by any means or process, is strictly prohibited, whether such reproduction be mechanical, photographic or electronic. Any of these activities will incur legal liability and may give rise to penal action being taken.

## 1. INSTRUCTIONS POUR LE MONTAGE



### ATTENTION!

Avant d'utiliser la machine, lire attentivement le Manuel de Sécurité.

Avant la sortie d'usine, chaque machine est soumise à une série de tests et entièrement vérifiée.

**RUBI** s'applique sans cesse au développement de ses machines ; c'est la raison pour laquelle il se réserve le droit d'apporter les modifications qu'il considère nécessaires et l'on peut par conséquent prétendre à aucun droit sur les données et les illustrations du présent manuel.

### 1.1 Applications

La coupeuse à disque diamanté ND-180-BL est un produit doté d'une technologie de pointe, conçu pour des travaux de coupe sur des matériaux céramiques, même les plus durs. Son système spécial de travail comprend un disque humide permettant l'élimination totale de la poussière produite par la coupe.

La machine effectue aisément des coupes droites, onglets et coupes spéciales. Ses principales propriétés comme la dimension, le poids et la maniabilité la situent dans le segment des machines portables.

### 1.2 Montage

Retirer la machine de son emballage et vérifier qu'aucune pièce n'a été endommagée. Dans le cas où il y en aurait une ou plusieurs, les remplacer par des pièces de rechanges d'origine. S'il fallait changer des composants, il ne faudra utiliser que les pièces de rechange du même fabricant pour que le marquage GS soit valable.

Préparer une surface stable pour appuyer la machine, sans autres matériaux utilisables à cet effet

### 1.3 Connexions

Vérifier si la tension et la fréquence de la machine, indiquées sur la plaque de caractéristiques coïncident avec celles du réseau.

La prise de courant doit disposer d'une prise de terre et d'une protection en cas de fuite de courant (différentiel). Lorsqu'on utilise une rallonge, vérifier que la section de fil n'est jamais inférieure à 2,5 mm<sup>2</sup>.

Pendant le transport, enlever le fil électrique et l'enrouler. Ne jamais déplacer la machine en tirant sur le fil.

### 1.4 Installation du disque

Procéder au démontage du carter de protection du disque.

À l'aide d'une clé fixe de 8mm, maintenir l'axe du moteur bloqué. À l'aide de la clé fixe de 19mm, dévisser le boulon de blocage de la bride porte-disque, introduire le disque en vérifiant soigneusement le sens de la rotation.

Chaque outil est marqué d'une flèche qui indique clairement le sens de la rotation.

Procéder au montage du carter de protection du disque.

Monter le couvercle supérieur de protection du disque qui protège l'utilisateur contre de possibles coupures pendant le travail. Au moment de la coupe, on ajustera le couvercle selon l'épaisseur de la pièce à couper.

## 2. INSTRUCTIONS D'UTILISATION



### ATTENTION!

Avant de commencer une coupe et pendant l'exécution de celle-ci, s'assurer que le niveau d'eau est suffisant pour couvrir la partie diamantée du disque. Le remplissage peut s'effectuer directement dans la cuvette.

Remplacer périodiquement l'eau de la cuvette. Travailler avec de l'eau propre allonge la vie utile du disque et améliore son rendement.

Situer la protection du disque à environ un demi-centimètre au-dessus de la superficie du carreau à couper et bloquer la protection du disque en serrant la vis à fond.

Retirer les clés de réglage et les outils avant de mettre la machine en marche.

### 2.1 Utilisation du disque

- Ne pas utiliser des disques à diamant fêlés ou fendillés.
- Ne pas freiner les disques par une pression latérale.
- À la fin de la journée de travail, vider l'eau de la machine, une immersion prolongée du disque dans l'eau pouvant le détériorer.

### 2.2 Exécution de la coupe sur une surface plane

- Situer le guide de coupe et le bloquer en serrant les boutons à fond.
- Une correcte fixation du guide vous permettra

d'exécuter des coupes répétitives et extrêmement précises.

- L'avance doit être proportionnelle à la capacité de coupe du disque. On s'assurera ainsi de ne pas produire des détachements par éclats de matériaux pouvant occasionner des accidents ou des blessures.

### 2.3 Exécution de la coupe à 45° (onglet)

- Situer la superficie mobile à 45° et la bloquer à l'aide de poignées pouvant être positionnées.
- Placer le guide de coupe à environ 2mm du disque diamanté et le bloquer en serrant à fond les boutons.
- Mettre le carreau avec sa surface émaillée vers le plan de travail et vérifier que le disque diamanté n'entre pas en contact avec l'émail du carreau.
- En cas de nécessité, corriger la position du guide de coupe.

### 2.4 Mise en marche

- Lorsque la machine doit fonctionner à l'extérieur, n'utiliser que des rallonges pour l'extérieur.
- S'assurer que l'interrupteur est en position "off" lorsqu'on va brancher la machine.
- Pour la mise en marche, appuyer sur le poussoir de couleur verte ou I, et pour l'arrêter, sur le poussoir de couleur rouge ou 0.
- Dès que la machine est en marche, attendre jusqu'à ce que la vitesse du moteur soit normale (2 ou 3 secondes) avant de commencer à couper.
- La machine est dotée d'un système de sécurité contre la surchauffe du moteur. Par conséquent, si elle s'arrête sans cause apparente, il faudra attendre quelques minutes pour que le circuit de sécurité se désactive, la machine ayant probablement fourni un trop grand effort : il faudra désormais modérer la vitesse d'avance de la coupe.

## 3. INSTRUCTIONS DE SÉCURITÉ



### ATTENTION!

Lorsqu'on utilise des appareils électriques, il faut observer les mesures de sécurités suivantes afin de diminuer les risques de décharges électriques, de lésions et d'incendie.

Lire et suivre ces instructions avant d'utiliser l'appareil et les garder en lieu sûr!

### BIEN GARDER CES INSTRUCTIONS

### 3.1 Maintenir votre lieu de travail en ordre

- Le désordre dans la zone de travail augmente les risques d'accidents.
- Maintenir la zone de travail bien éclairée.

### 3.2 Tenir compte de l'environnement de la zone de travail

- Ne pas exposer l'appareil à la pluie.
- Ne pas utiliser l'appareil dans un milieu humide ou mouillé. Faire en sorte que la zone de travail est bien éclairée.
- Ne pas utiliser l'appareil près de liquides inflammables ou de gaz.

### 3.3 Se protéger contre les décharges électriques

- Éviter le contact entre le corps et les objets connectés à terre.

### 3.4 Maintenir les enfants éloignés!

- Ne pas permettre à d'autres personnes de toucher l'appareil ou le fil. Les maintenir éloignées de la zone de travail.

### 3.5 Garder les outils en lieu sûr

- Les appareils qui ne sont pas utilisés devraient être gardés dans un endroit sec, sûr et hors de portée des enfants.

### 3.6 Ne pas surcharger l'appareil

- On travaillera mieux et avec plus de sécurité si on utilise l'appareil dans la marge de puissance indiquée.

### 3.7 Utiliser l'appareil adéquat

- Ne pas utiliser des appareils ayant une puissance trop faible ni des accessoires qui exigent une puissance élevée. Ne pas utiliser l'appareil pour faire des travaux pour lesquels il n'a pas été conçu.

### 3.8 Porter des vêtements de travail appropriés

- Lorsqu'on travaille à l'extérieur, il est recommandé de porter des gants en caoutchouc et des chaussures à semelle antidérapante. Si vous avez des cheveux longs, il faut les relever ou utiliser un bonnet protecteur. Porter des lunettes de protection.
- Utiliser aussi un masque si le travail produit de la poussière.
- Utiliser des protecteurs auditifs appropriés.

- Ne pas utiliser des vêtements trop amples ni des bijoux qui pourraient s'accrocher dans les dispositifs en mouvement.
- Il est recommandé d'utiliser des chaussures antidérapantes lorsqu'on travaille à l'extérieur.
- Utiliser des bonnets de protection pour les cheveux longs.

### 3.9 Éviter d'utiliser incorrectement le fil d'alimentation

- Ne pas soulever l'appareil par le fil électrique ni tirer sur celui-ci pour le débrancher de la prise de courant.
- Protéger le fil contre les températures élevées, l'huile et les arêtes pointues.
- Éviter les postures peu sûres. Se maintenir toujours dans une posture correcte et en équilibre.

### 3.10 Maintenir soigneusement ses outils

- Maintenir les outils bien aiguisés et propres pour travailler plus efficacement et avec plus de sécurité.
- Suivre les instructions de maintenance et les indications se référant au changement d'outillage. Vérifier régulièrement l'état du fil d'alimentation et dans le cas où il serait abîmé, le faire remplacer par un technicien qualifié et autorisé. Vérifier régulièrement les fils d'extension et les changer dès qu'ils sont abîmés. Maintenir les poignées sèches, sans huile ni graisse.

### 3.11 Débrancher la fiche de la prise de courant

- Lorsque l'appareil n'est pas utilisé, avant d'effectuer des réparations et au moment de changer d'accessoires.
- L'utiliser seulement en combinaison avec un différentiel, avec un connecteur de protection F1.
- Retirer les clés de manœuvre.
- Avant de mettre la machine en marche, s'assurer que les clés et outils de réglage sont ôtés.

### 3.12 Éviter les démarrages involontaires

- S'assurer que l'interrupteur est "fermé" avant de brancher l'appareil.
- Rallonges pour l'utilisation à l'extérieur.
- Lorsque l'appareil doit fonctionner à l'extérieur, il faut utiliser uniquement des rallonges homologuées et identifiées à cette fin.

### 3.13 Être toujours alerte

- Observer son travail. Utiliser le sens commun et ne pas mettre en marche l'appareil lorsqu'on est distrait

### 3.14 Vérifier si l'appareil est endommagé

- Avant d'utiliser à nouveau l'appareil, vérifier soigneusement les dispositifs de sécurité et les pièces pouvant être endommagées. Vérifier si le fonctionnement des pièces mobiles est correct, si elles ne se s'accrochent pas ou se grippent ou si quelques-unes sont cassées; examiner tous les composants pour voir s'ils sont montés correctement et en état de garantir le fonctionnement parfait de l'appareil.
- Tout dispositif de sécurité et toute pièce endommagée doivent être réparés ou remplacés de façon appropriée dans un atelier du service après-vente, si le manuel d'instruction ne l'indique pas autrement.
- Tout interrupteur de commande défectueux doit être remplacé dans un atelier du service après-vente.
- Ne jamais utiliser un appareil dont l'interrupteur ne peut pas ouvrir ou fermer le circuit correctement.



### ATTENTION!

L'utilisation d'accessoires différents de ceux qui sont mentionnés dans le Manuel d'Instructions ou recommandés dans le catalogue du fabricant de la machine peut occasionner des lésions personnelles.

### 3.15 Faire réparer la machine par un personnel qualifié

- Cet appareil électrique est conforme aux normes de sécurité en vigueur. Les réparations doivent être effectuées par un personnel qualifié utilisant des pièces de rechange d'origine, dans le cas contraire, l'opérateur pourrait se mettre en danger.

## 4. MAINTENANCE

### 4.1 Nettoyage

- Maintenir les outils de coupe propres pour assurer un meilleur et plus sûr fonctionnement de la machine.
- Avant de procéder à son nettoyage, à la maintenance ou à la réparation de la machine et avant son transport, la machine devra être déconnectée et débranchée. Il est recommandé d'effectuer son nettoyage avec un chiffon humide.
- Ne pas utiliser des produits de nettoyage abrasifs pour le nettoyage de la machine.
- La machine ne doit pas être submergée dans l'eau.

## 4.2 Vérification des composants

- Suivre les instructions pour le changement des accessoires.
- Examiner périodiquement les fils de la machine et s'ils sont endommagés, les faire réparer par le service technique autorisé.
- Les poignées doivent être toujours sèches, propres et sans graisse ni huile.



### ATTENTION!

Avant de réutiliser une machine, il faut la vérifier soigneusement pour s'assurer qu'elle va fonctionner correctement et si elle est apte pour la fonction à laquelle elle est destinée. Une protection ou une partie quelconque endommagée devra être réparée correctement par le service technique autorisé à moins que ce Manuel d'Instruction ne donne d'autres indications. Ne pas utiliser la machine si l'interrupteur ne s'ouvre ou ne se ferme pas.

## 5. PRÉCAUTIONS



### RECOMMANDATIONS!

Le fabricant décline toute responsabilité dans le cas où l'on utiliserait la machine électrique pour couper des carreaux ND-180-BL avec d'autres outils et pour couper des matériaux qui ne sont pas spécifiés.

La machine ND-180-BL a été conçue pour fonctionner exclusivement dans les conditions de **FONCTIONNEMENT ACCEPTÉES** indiquées dans le chapitre "DONNÉES TECHNIQUES". Par conséquent, pendant les opérations de coupe, laissez reposer la machine exactement comme on l'a spécifié.

La machine ND-180-BL n'a pas été construite pour une utilisation en charge continue.

Toute reproduction totale ou partielle de l'appareil est interdite, dans n'importe quelle forme ou par n'importe quel moyen ou procédé qu'il soit mécanique, photographique ou électronique, sans l'autorisation préalable de GERMANS BOADA S.A.

N'importe laquelle de ces activités signifierait encourir des responsabilités légales et pourrait donner lieu à des procédures légales.

GERMANS BOADA, S.A. se réserve le droit d'introduire n'importe quelle modification technique sans avis préalable.

## 5.1 Éviter des risques

La pression équivalente pondérée A est au moment de la coupe inférieure à 70dB (A).

Si les machines sont utilisées par le même opérateur de façon continue et pendant les huit heures de travail, elles peuvent produire une exposition au bruit quotidienne et personnelle supérieure à 85dB(A).

Pour diminuer les risques provoqués par le bruit, il est nécessaire de porter des auriculaires anti-bruits d'un type approprié.

## 6. DECLARATION DE CONFORMITÉ AUX DIRECTIVES CE

Cette machine est conforme aux normes EN 61029-1/2000, EN 12100-1-2/2003, EN 294/1992, EN 349/1993.

**GERMANS BOADA S.A.**  
BARCELONA  
P.O.BOX 14 - 08191 RUBI - SPAIN

**Salvador Durán**  
Technical Director

## 7. LOCALISATION DES AVARIES

**Cet outil électrique est conforme aux normes de sécurité relatives. Les réparations doivent être effectuées uniquement par un personnel qualifié utilisant des pièces de rechange d'origine pour ne pas exposer l'opérateur à des risques.**

Problème	Cause	Solution
La machine ne fonctionne pas	Le fil d'alimentation est mal connecté ou endommagé	Pousser à fond la fiche dans la prise, vérifier le fil d'alimentation
	Il n'y a pas de tension dans la prise de courant	Vérifier la prise de courant
	L'interrupteur est endommagé	S'adresser au vendeur de confiance
	Le moteur n'a pas de puissance et dégage une mauvaise odeur	S'adresser au vendeur de confiance
La machine démarre difficilement	Le disque diamant s'est courbé à cause d'une utilisation incorrecte	Remplacer le disque diamanté
	Le condensateur de démarrage est endommagé	S'adresser au vendeur de confiance
	Les coussinets du moteur sont abîmés	S'adresser au vendeur de confiance

## 1. INSTRUCCIONS DE MUNTATGE



### ATENCIÓ!

Abans de fer servir la màquina, llegiu atentament el manual de seguretat.

Abans de sortir de fàbrica, cada màquina és sotmesa a una sèrie de proves i tot el procés es controla minuciosament.

**RUBI** treballa constantment per al desenvolupament de les seves màquines; per això es reserva el dret de poder aportar les modificacions que consideri oportunes i, consegüentment, no es podrà pretendre cap mena de dret sobre les dades i les il·lustracions d'aquest manual.

### 1.1 Aplicacions

El tallador amb disc diamantat ND-180-BL és un producte tecnològicament avançat, apte per a feines de tall amb materials ceràmics, també per als que són particularment durs. El seu sistema particular de treball amb disc humit permet la total eliminació de la pols que es produeix com a conseqüència del tall.

La màquina és apta per fer, amb gran comoditat, talls rectes, biaixos de cartabó i talls especials; amb l'avantatge de les dimensions, el pes i la maniobrabilitat de la màquina, que la situen en el segment de les portàtils.

### 1.2 Muntatge

Tragueu la màquina de l'embalatge i comproveu que cap de les peces ha patit danys. En cas que n'hi hagi, substituïu-les per recanvis originals. Si cal canviar components, els recanvis han de ser originals del fabricant, si no, és possible que el marcat GS no sigui vàlid.

Prepareu una superfície estable i lliure d'altres materials que utilitzareu com a superfície de suport per a la màquina.

### 1.3 Connexió

Comproveu que la tensió i la freqüència de la màquina indicades a la placa de característiques coincideixen amb les de la xarxa.

La presa de corrent ha de tenir una presa de terra i una protecció per als casos de fuites de corrent (diferencial). Quan feu servir una extensió, comproveu que la secció del cable no sigui inferior a 2,5 mm<sup>2</sup>.

Durant el transport, recolliu el cable d'alimentació enrotllant-lo. No mogueu mai la màquina estirant el cable.

### 1.4 Instal·lació del disc

Procediu a desmuntar el càrter de protecció del disc.

Mitjançant una clau fixa de 8 mm, mantingueu bloquejat l'eix del motor. Mitjançant la clau fixa de 19 mm, descolleu la femella de bloqueig de la brida portadiscos i introduïu el disc comprovant atentament el sentit de rotació.

Cada eina porta impresa amb claredat una fletxa que indica el sentit de rotació.

Passeu ara a muntar el càrter de protecció del disc.

Munteu la tapa superior de protecció del disc que protegeix l'usuari de possibles talls mentre treballa. Així, en el moment del tall, s'ajustarà la tapa segons el gruix de la peça que s'ha de tallar.

## 2. INSTRUCCIONS D'ÚS



### ATENCIÓ!

Abans de començar qualsevol operació de tall i durant la seva execució, assegureu-vos que el nivell de l'aigua sigui suficient per cobrir la part diamantada del disc. L'ompliment o reompliment es poden fer en la mateixa cubeta.

Canvieu periòdicament l'aigua de la cubeta. Treballar amb l'aigua neta allarga la vida del disc i en millora el rendiment.

Situeu la protecció del disc aproximadament mig centímetre per sobre de la superfície de la rajola que heu de tallar i bloquegeu la protecció del disc cargolant el bis fins al fons.

Retireu les claus d'ajustament i les eines abans d'engegar la màquina.

### 2.1 Utilització del disc

- No utilitzeu discos de diamant clivellats o esquerdats.
- No freneu els discos amb una pressió lateral.
- Al final de la jornada laboral, buideu l'aigua de la màquina ja que una immersió prolongada del disc el podria deteriorar.

### 2.2 Execució del tall en la superfície plana

- Situeu la guia de tall i bloquegeu-la prement els poms a fons.
- La correcta fixació de la guia us permetrà fer talls repetits i més precisos.

- L'avançament ha de ser proporcional a la capacitat de tall del disc. D'aquesta manera, tindreu la seguretat de no produir desprendiments de materials que podrien provocar accidents o ferides.

## 2.3 Execució del tall a 5° (biaix de cartabó)

- Ubiqueu la superfície mòbil a 45° i bloquegeu-la mitjançant les manetes posicionables.
- Col·loqueu la guia de tall a uns 2 mm. del disc diamantat i bloquegeu-la prement els poms a fons.
- Situeu la rajola amb la superfície esmaltada de cara al pla de treball i controleu que el disc diamantat no estigui en contacte amb l'esmalt de la rajola.
- En cas que sigui necessari, corregiu la posició de la guia de tall.

## 2.4 Posada en marxa

- Quan la màquina s'utilitzi a l'exterior, utilitzeu únicament cables extensibles destinats a ser utilitzats en exteriors.
- Assegureu-vos que l'interruptor està en la posició "off" quan connecteu la màquina.
- La posada en marxa es farà polsant el botó de color verd o I, i per desconnectar, polsareu el botó de color vermell o 0.
- Un cop la màquina estigui en funcionament, espereu-vos fins que la velocitat del motor es normalitzi (2 o 3 segons) abans de començar a tallar.
- La màquina disposa d'un sistema de seguretat contra sobreescalfament del motor, de manera que si es para sense causa aparent, caldrà esperar uns quants minuts fins que es desactivi el circuit de seguretat, ja que amb tota probabilitat l'haureu sotmès a un sobreesforç i haureu moderat en endavant la velocitat d'avançament del tall.

## 3. INSTRUCCIONS DE SEGURETAT



### ATENCIÓ!

Quan utilitzeu aparells elèctrics, observeu les següents mesures de seguretat a fi de reduir el risc de descàrregues elèctriques, de lesions i d'incendi.

Llegiu i observeu totes aquestes instruccions abans d'utilitzar l'aparell i conserveu bé aquestes instruccions!

**CONSERVEU BÉ AQUESTES INSTRUCCIONS**

### 3.1 Mantingueu endreçat el lloc de treball

- El desordre del lloc de treball augmenta el risc d'accidents.
- Mantingueu l'àrea de treball ben il·luminada.

### 3.2 Tingueu en compte l'entorn de l'àrea de treball

- No exposeu l'aparell a la pluja.
- No utilitzeu l'aparell en un entorn humit o mullat. Procureu que l'àrea de treball estigui ben il·luminada.
- No utilitzeu l'aparell a prop de líquids inflamables o gasos.

### 3.3 Protegiu-vos contra les descàrregues elèctriques

- Eviteu el contacte entre el cos i els objectes connectats a terra.

### 3.4 Mantingueu els nens allunyats!

- No permeteu que altres persones toquin l'aparell o el cable. Mantingueu-les allunyades de l'àrea de treball.

### 3.5 Deseu les eines en un lloc segur

- Els aparells que no s'utilitzin haurien d'estar desats en un lloc sec, segur i on no puguin arribar els nens.

### 3.6 No sobre carregueu l'aparell

- Treballareu més bé i més segurs si ho feu dins del marge de potència indicat.

### 3.7 Utilitzeu l'aparell adequat

- No utilitzeu aparells de potència massa feble ni accessoris que necessitin una potència elevada. No feu servir l'aparell per fer feines per a les quals no ha estat pensat.

### 3.8 Poseu-vos roba de treball apropiada

- Quan es treballa a l'exterior, es recomana que porteu guants i un calçat amb sola antilliscant. Si porteu els cabells llargs, recolliu-vos-els o bé utilitzeu una gorra protectora. Porteu ulleres de protecció.
- Feu servir també una màscara, si la feina que feu deixa anar pols.
- Feu servir protectors auditius adequats.
- No feu servir peces de roba amples ni objectes de joieria que es puguin enganxar en els dispositius en moviment.

- Es recomana que feu servir calçat antilliscant quan treballeu a l'aire lliure.
- Feu servir barrets protectors per als cabells llargs.

### 3.9 Eviteu utilitzar incorrectament el cable d'alimentació

- No aixequu l'aparell pel cable ni estireu el cable per desconnectar l'aparell de la clavilla de l'endoll.
- Preserveu el cable de temperatures elevades, de l'oli i de les arestes vives.
- Eviteu adoptar posicions insegures. Mantingueu sempre l'equilibri i una postura correcta.

### 3.10 Mantingueu les eines amb cura

- Mantingueu les eines esmolades i netes per treballar més bé i amb més seguretat.
- Observeu les prescripcions de manteniment i les indicacions de canvi d'utilitatge. Verifiqueu amb regularitat l'estat del cable d'alimentació, i en cas que estigui fet malbé, feu que un tècnic qualificat i autoritzat el canviï. Controleu regularment els cables d'extensió i canvieu-los si s'han fet malbé. Mantingueu les empunyadures seques i sense oli ni greix.

### 3.11 Desconnecteu la clavilla de l'endoll

- En cas que no feu servir l'aparell, abans de fer reparacions i quan canvieu els accessoris.
- Utilitzeu només en combinació amb un diferencial, amb un connector de protecció F1.
- Retireu les claus de maniobra.
- Abans d'engegar l'aparell, assegureu-vos que les claus i les eines de reglatge han estat retirats.

### 3.12 Eviteu arrencades involuntàries

- Assegureu-vos que l'interruptor estigui "apagat" quan es connecta l'endoll de l'aparell.
- Cables de prolongació per fer servir a l'exterior.
- Quan l'eina es fa servir a l'exterior, feu servir només extensions homologades i identificades per a aquesta finalitat.

### 3.13 Estigueu sempre alerta

- Fixeu-vos en la feina que feu. Feu servir el sentit comú i no utilitzeu l'aparell si esteu distrets.

### 3.14 Controleu si l'aparell està fet malbé

- Abans de tornar a utilitzar l'aparell, verifiqueu atentament els dispositius de seguretat i les

peces que es puguin haver fet malbé. Verifiqueu si el funcionament de les peces mòbils és correcte, que no s'encallin o que les altres peces no estiguin trencades; igualment, si tots els altres components estan muntats correctament i reuneixen les condicions per garantir el funcionament impecable de l'aparell.

- Tot dispositiu de seguretat i tota peça fets malbé, han de ser reparats o substituïts de manera adequada en un taller del servei postvenda si no s'indica una altra cosa al manual d'utilització.
- Tot interruptor de comandament defectuós ha de ser substituït en un taller del servei postvenda.
- No feu servir cap aparell que no pugui obrir i tancar el seu circuit correctament.



## ATENCIÓ!

L'ús d'accessoris diferents dels mencionats en el manual d'instruccions o recomanats en el catàleg del fabricant de la màquina, pot comportar un risc de lesions personals.

### 3.15 Feu reparar l'eina per personal qualificat

- Aquest aparell elèctric compleix les corresponents normes de seguretat en vigor. Les reparacions només les ha de fer el personal qualificat fent servir recanvis originals; si no és així, pot representar un perill considerable per a l'operador.

## 4. MANTENIMENT

### 4.1 Neteja

- Mantingueu les eines de tall netes perquè funcionin més bé i amb més seguretat.
- Abans de procedir a la neteja, al manteniment o a la reparació de la màquina, així com abans del transport, la màquina ha d'estar desconnectada, i es recomana fer aquesta operació amb un drap humit.
- No feu servir productes de neteja agressius per a la màquina.
- La màquina no s'ha de submergir en aigua.

### 4.2 Control de components

- Seguiu les instruccions per canviar els accessoris.
- Examineu periòdicament els cables de la màquina i si estan fets malbé, feu-los reparar en un servei tècnic autoritzat.



- Mantingueu les empunyadures seques, netes i sense greix ni oli.



## ATENCIÓ!

Abans de tornar a fer servir la màquina, heu de comprovar-la atentament per determinar que funcionarà adequadament i que serà apta per a la funció per a la qual està destinada. Una protecció o un altre component que estiguin fets malbé s'hauran de fer reparar o bé s'hauran de substituir pel servei tècnic autoritzat, si no és que s'indica una cosa diferent en aquest manual d'instruccions. No feu servir la màquina si l'interruptor no s'encén ni s'apaga.

## 5. PRECAUCIONS



## RECOMANACIONS!

El fabricant declina tota responsabilitat si s'utilitza el tallador de rajoles elèctric ND-180-BL amb eines diferents o per tallar materials que no estiguin especificats.

La màquina ND-180-BL està construïda per operar exclusivament en les condicions de **FUNCIONAMENT CONSENTIDES** indicades al paràgraf "DADES TÈCNiques". Per tant, durant les operacions de tall, deixeu descansar la màquina tal com s'especifica.

La màquina ND-180-BL no ha està construïda per utilitzar-la continuament en càrrega.

Queda prohibida tota reproducció total o parcial de l'obra en qualsevol format o per qualsevol

mitjà o procediment, tant si és mecànic, fotogràfic o electrònic, sense l'autorització prèvia de GERMANS BOADA S.A.

Qualsevol d'aquestes activitats implicaria incórrer en responsabilitats legals i podria donar lloc a actuacions penals.

GERMANS BOADA, S.A. es reserva el dret d'introduir qualsevol modificació tècnica sense previ avís.

### 5.1 Evitar riscos

La pressió equivalent ponderada A és menor en el moment del tall a 70 dB (A).

Si les màquines són utilitzades pel mateix operador de manera contínua durant el lapse de les vuit hores de la jornada laboral, poden provocar una exposició quotidiana personal al soroll superior als 85 dB(A).

Per reduir els riscos derivats de l'exposició al soroll, s'han de fer servir auriculars antisoroll de tipus adequat.

## 6. DECLARACIÓ DE CONFORMITAT CE

Aquesta màquina compleix la normativa EN61029-1/2000, EN 12100-1-2/2003, EN 294/1992, EN 349/1993.

**GERMANS BOADA S.A.**  
BARCELONA  
P.O.BOX 14 - 08191 RUBI - SPAIN

  
**Salvador Durán**  
Direcció Tècnica

## 7. LOCALITZACIÓ D'AVARIES

**Aquesta eina elèctrica compleix les normes de seguretat corresponents. Les reparacions han de ser dutes a terme exclusivament per personal qualificat que utilitzi peces de recanvi originals; altrament pot comportar un perill considerable per a l'operador.**

Problema	Causa	Solució
La màquina no funciona	El cable d'alimentació està mal connectat o danyat	Introduïu a fons l'endoll a la presa, controleu el cable d'alimentació
	No hi ha tensió en la presa de corrent	Verifiqueu la presa de corrent
	L'interruptor està danyat	Dirigiu-vos al venedor de confiança
	El motor no té potència i fa mala olor	Dirigiu-vos al venedor de confiança
La màquina s'engega amb dificultat	El disc diamantat s'ha torçat a causa d'un ús incorrecte	Substituiu el disc diamantat
	El condensador d'arrencada està fet malbé	Dirigiu-vos al venedor de confiança
	Els coixinets del motor estan fets malbé	Dirigiu-vos al venedor de confiança

## 1. INSTRUÇÕES DE MONTAGEM



### ATENÇÃO!

Antes de utilizar a máquina, leia atentamente o manual de segurança.

Antes de sair da fábrica, cada máquina é submetida a uma série de provas e tudo é controlado minuciosamente.

A **RUBI** trabalha constantemente para o desenvolvimento das suas máquinas; por isso, reserva-se o direito de poder efectuar as modificações que considerar oportunas, pelo que não se poderá pretender nenhum tipo de direito sobre os dados e sobre as ilustrações do presente manual.

### 1.1 Aplicações

O cortador com disco diamantado ND-180-BL é um produto tecnologicamente avançado, apto para trabalhos de corte com materiais cerâmicos, incluindo os particularmente duros. O seu particular sistema de trabalho com disco húmido permite a total eliminação do pó produzido pelo corte.

A máquina está apta para realizar, com grande comodidade, cortes rectos, chanfres e cortes especiais; com a vantagem de que as suas dimensões, o peso e o manuseamento a situam na categoria das máquinas portáteis.

### 1.2 Montagem

Tirar a máquina da embalagem e verificar que nenhuma peça tenha sofrido qualquer tipo de dano. No caso de alguma peça estar danificada, substitua-a por peças de reposição originais. Caso seja necessário substituir alguns componentes, estes devem ser apenas peças de reposição originais do fabricante, caso contrário a marcação GS pode deixar de ser válida.

Preparar uma superfície estável como superfície de apoio da máquina, livre de outros materiais.

### 1.3 Ligaçao

Comprove que a tensão e a frequência da máquina, indicadas na placa de características, coincidam com as de rede.

A tomada de rede deve dispor de tomada de terra e protecção para casos de fuga de corrente (Diferencial). Quando utilizar uma extensão, comprove que a secção do cabo não seja inferior a 2,5 mm<sup>2</sup>.

Durante o transporte, apanhe e enrole o cabo de alimentação. Nunca puxe pelo cabo para mover a máquina.

### 1.4 Instalação do disco

Proceder à desmontagem da braçadeira porta-disco.

Mediante uma chave fixa de 8 mm. manter bloqueado o eixo do motor. Mediante a chave fixa de 19 mm, desaparafusar a porca de bloqueio da braçadeira porta-disco, introduzir o disco verificando atentamente o sentido da sua rotação.

Cada ferramenta tem claramente impressa uma seta que indica o seu sentido de rotação.

Proceder à montagem do cárter de protecção do disco.

Montar a tampa superior de protecção do disco, que protege o seu utilizador de possíveis cortes durante o trabalho. Assim, no momento do corte deverá ajustar-se a tampa segundo a grossura da peça a cortar.

## 2. INSTRUÇÕES DE USO



### ATENÇÃO!

Antes de iniciar qualquer operação de corte, e durante a execução da mesma, assegure-se de que o nível da água é suficiente para cobrir a parte diamantada do disco. O enchimento poderá ser efectuado directamente na cuba.

Trocar periodicamente a água da cuba. Trabalhar com a água limpa prolonga a vida do disco e melhora o seu rendimento.

Situar a protecção do disco a aproximadamente meio centímetro por cima da superfície do azulejo a cortar, e bloquear a protecção do disco apertando profundamente o parafuso.

Retirar as chaves de ajuste e as ferramentas antes de pôr a máquina em funcionamento.

### 2.1 Utilização do disco

- Não utilizar discos de diamante rachados ou gretados.
- Não parar os discos mediante pressão lateral.
- No fim da jornada de trabalho, esvaziar a água da máquina, já que uma prolongada imersão do disco em água pode danificá-lo.

### 2.2 Execução do corte em superfície plana

- Situar a guia de corte e bloqueá-la apertando com força as maçanetas.
- La correcta fijación de la guía le permitirá realizar cortes repetitivos y más precisos.
- A correcta fixação da guia permite-lhe realizar cortes repetitivos e mais precisos.

- A velocidade a que se empurra a máquina durante o corte é proporcional à capacidade de corte do disco. Desta forma, estamos seguros de não se produzirem desprendimentos de materiais que possam provocar acidentes ou feridas.

## 2.3 Execução do corte em 45° (chanfre)

- Situar a superfície móvel a 45° e bloqueá-la mediante as manilhas posicionáveis.
- Colocar a guia de corte a cerca de 2 mm do disco diamantado e bloqueá-la apertando com força as maçanetas.
- Situar o azulejo com a superfície esmaltada virado para o plano de trabalho e controlar que o disco diamantado não entre em contacto com o esmalte do azulejo.
- Caso seja necessário, corrigir a posição da guia de corte.

## 2.4 Posta em funcionamento

- Quando a máquina for utilizada no exterior, utilizar apenas cabos extensíveis próprios para serem utilizados no exterior.
- Assegure-se de que o interruptor está na posição "off" quando se ligar a máquina.
- A posta em funcionamento efectua-se premindo o botão de cor verde ou I, e para desligar prime-se o botão de cor vermelha ou 0.
- Uma vez a máquina em funcionamento, esperar que a velocidade do motor se normalize (2 ou 3 segundos) antes de começar a cortar.
- A máquina dispõe de um sistema de segurança contra sobreaquecimento do motor, de modo que se se para sem causa aparente, deverá esperar uns minutos para que se desactive o circuito de segurança, já que certamente foi submetida a um excesso de esforço, e deverá moderar sucessivamente a velocidade de avance do corte.

## 3. INSTRUÇÕES DE SEGURANÇA



### ATENÇÃO!

Quando utilizar aparelhos técnicos, verifique as seguintes medidas de segurança, a fim de reduzir o risco de descargas eléctricas, de lesões e de incêndio.

Leia e observe todas estas instruções antes de utilizar o aparelho e conserve bem estas instruções.

### CONSERVE BEM ESTAS INSTRUÇÕES

## 3.1 Mantenha ordenado o seu local de trabalho

- A desordem na área de trabalho aumenta o risco de acidentes.
- Mantenha a área de trabalho bem iluminada.

## 3.2 Tenha em conta o ambiente da área de trabalho

- Não exponha a máquina à chuva.
- Não utilize a máquina num ambiente húmido ou molhado. Procure que a área de trabalho esteja bem iluminada.
- No utilize a máquina perto de líquidos inflamáveis ou gases.

## 3.3 Proteja-se contra as descargas eléctricas

- Evite o contacto entre o corpo e os objectos ligados à terra.

## 3.4 Mantenha fora do alcance das crianças

- Não permita que outras pessoas toquem na máquina ou no cabo. Mantenha as crianças afastadas da sua área de trabalho.

## 3.5 Guarde as suas ferramentas num lugar seguro

- Os aparelhos que não se utilizam devem estar guardados num lugar seco, seguro, e fora do alcance das crianças.

## 3.6 Não sobrecarregue a máquina

- A máquina trabalha melhor e mais segura sempre que o fizer dentro da margem de potência indicada.

## 3.7 Utilize o aparelho adequado

- Não utilize aparelhos de potência demasiado débil, nem acessórios que necessitem uma potência elevada. Não utilize a máquina para fazer trabalhos para os quais não foi concebido.

## 3.8 Vista-se com roupa de trabalho apropriada

- Quando se fizerem trabalhos no exterior, recomenda-se levar luvas de borracha e calçado de sola anti-deslizante. Se o seu cabelo é comprido, recolha-o ou utilize o gorro protector. Utilize óculos de protecção.
- Utilize também uma máscara, no caso de o trabalho executado produzir pó.
- Utilize protectores auditivos adequados.
- Não utilize roupa larga nem objectos de joalheria que se possam enganchar nos

dispositivos de movimento.

- Recomenda-se utilizar calçado anti-deslizante quando se trabalhar no exterior.
- Utilizar gorros protectores para cabelos comprimidos.

### 3.9 Evite utilizar incorrectamente o cabo de alimentação

- Não levante a máquina pelo cabo, nem puxe por este para desligar a cavilha da tomada.
- Preserve o cabo de temperaturas elevadas, de óleo e de arestas vivas.
- Evite adoptar posições inseguras. Mantenha sempre uma postura e equilíbrio correctos.

### 3.10 Mantenha as suas ferramentas sempre cuidadas

- Mantenha as suas ferramentas afiadas e limpas, para trabalhar melhor e com mais segurança.
- Verifique as prescrições de manutenção e as indicações de mudança dos utensílios. Verifique regularmente o estado do cabo de alimentação, e no caso de estar danificado peça a um técnico qualificado autorizado para o substituir. Controle regularmente os cabos de extensão e substitua-os se estiverem danificados. Mantenha os punhos secos e livres de óleo e de gordura.

### 3.11 Desligue a cavilha da tomada

- No caso de não utilizar a máquina, antes de efectuar reparações e quando mudar os acessórios.
- Utilizar apenas em combinação com um diferencial, com conector de protecção F1.
- Retire as chaves de manobra.
- Antes de pôr a máquina em funcionamento, certifique-se de que as chaves e os utensílios de ajuste foram retirados.

### 3.12 Evite os arranques involuntários

- Certifique-se de que o interruptor esteja “apagado” quando se liga a tomada da máquina.
- Cabos extensíveis para o uso no exterior.
- Quando a ferramenta se utiliza no exterior, utilize apenas extensões homologadas e identificadas para tal.

### 3.13 Esteja sempre alerta

- Observe o seu trabalho. Utilize o sentido comum e não utilize a máquina quando estiver distraído.

### 3.14 Controle se a máquina está danificada

- Antes de voltar a usar a máquina, verifique cuidadosamente os dispositivos de segurança e as peças possivelmente danificadas. Verifique se o funcionamento das peças móveis é correcto, se não se gripam, ou se outras peças estão partidas; se todos os outros componentes estão montados correctamente e reúnem as condições para garantir o funcionamento impecável da máquina.
- Todos os dispositivos de segurança e todas as peças danificadas deverão ser reparados ou substituídos de forma apropriada numa oficina de serviço pós venda. De contrário, serão dadas outras instruções no manual de utilização.
- Todos os interruptores de comando defeituosos deverão ser substituídos pelo serviço pós venda.
- Não utilize nenhum aparelho cujo interruptor não possa abrir e fechar o seu circuito correctamente.



### ATENÇÃO!

O uso de acessórios diferentes dos mencionados no manual de instruções ou dos recomendados no catálogo do fabricante da máquina, pode significar um risco de lesões pessoais.

### 3.15 As suas ferramentas devem ser reparadas por pessoal qualificado

- Este aparelho eléctrico cumpre todas as normas de segurança em vigor. As reparações devem ser efectuadas apenas por pessoal qualificado que utilize peças de reposição originais. Se assim não for, pode provocar um considerável perigo ao seu utilizador.

## 4. MANUTENÇÃO

### 4.1 Limpeza

- Manter as ferramentas de corte limpas para um melhor e mais seguro funcionamento.
- Antes de proceder à limpeza, manutenção ou reparação da máquina, assim como antes do seu transporte, a máquina deve ser parada e desligada da corrente. Recomenda-se realizar esta operação com um trapo húmido.
- Não utilizar produtos de limpeza agressivos para a limpeza da máquina.
- A máquina não deve ser submersa em água.

## 4.2 Controle de componentes

- Seguir as instruções para a substituição de acessórios.
- Examinar periodicamente os cabos da máquina e se estão danificados repará-los através do serviço técnico autorizado.
- Manter os punhos secos, limpos e livres de gordura e de óleo.



### ATENÇÃO!

Antes de voltar a usar a máquina, esta deverá ser comprovada cuidadosamente para se certificar de que vai funcionar apropriadamente e de que está apta para a função para a qual está destinada. Quer a protecção quer qualquer outra parte que estiver danificada, deverá ser reparada apropriadamente ou substituída pelo serviço técnico autorizado, a menos que seja dada outra instrução neste manual de instruções. Não utilizar a máquina se o interruptor não acende ou não apaga.

## 5. PRECAUÇÕES



### RECOMENDAÇÕES!

O fabricante declina toda e qualquer responsabilidade originada pelo emprego do cortador de azulejos eléctrico ND-180-BL com ferramentas diferentes e pelo corte de materiais que não estejam especificados.

A máquina ND-180-BL está construída para operar exclusivamente nas condições de FUNCIONAMENTO CONSENTIDO indicadas no parágrafo "DADOS TÉCNICOS". Portanto, durante as operações de corte deixar descansar a máquina tal como se especifica.

A máquina ND-180-BL não foi construída para um emprego contínuo em carga.

Está completamente proibida qualquer reprodução total ou parcial da obra, em qualquer formato ou através de qualquer meio ou procedimento, quer seja mecânico, fotográfico ou eléctrico, sem a autorização prévia de GERMANS BOADA S.A.

Qualquer destas actividades implicaria incorrer em responsabilidades legais e poderia dar lugar a actuações penais.

GERMANS BOADA, S.A. reserva-se o direito de introduzir qualquer modificação técnica sem aviso prévio.

## 5.1 Evitar riscos

A pressão equivalente ponderada A é menor no momento do corte a 70dB (A).

Se as máquinas são utilizadas pelo mesmo operador de forma contínua durante oito horas de trabalho, podem provocar uma exposição quotidiana pessoal a um ruído superior a 85dB (A).

Para reduzir os riscos derivados da exposição ao ruído, é necessário usar auriculares anti-ruído de tipo apropriado.

## 6. DECLARAÇÃO EM CONFORMIDADE COM DIRECTIVAS CE

Esta máquina cumpre com a normativa EN 61029-1/2000, EN 12100-1-2/2003, EN 294/1992, EN 349/1993.

**GERMANS BOADA S.A.**  
BARCELONA  
P.O.BOX 14 - 08191 RUBI - SPAIN

Salvador Durán  
Technical Director

## 7. LOCALIZAÇÃO DE AVARIAS

**Esta ferramenta eléctrica cumpre as estritas normas de segurança. As reparações deverão ser efectuadas apenas por pessoal qualificado que utilize peças de substituição originais, se assim não for pode provocar um considerável perigo ao seu utilizador.**

Problema	Causa	Solução
A máquina não funciona	O cabo de alimentação está mal ligado ou danificado	Pressione a ficha na tomada e pressione o cabo de alimentação
	Não há tensão na tomada de corrente	Verifique a tomada de corrente
	O interruptor está danificado	Dirija-se ao vendedor de confiança
	O motor não tem potência e deita mau cheiro	Dirija-se ao vendedor de confiança
A máquina arranca com dificuldade	O disco diamantado dobrou-se por causa de um uso incorrecto	Substitua o disco diamantado
	O condensador de arranque está danificado	Dirija-se ao vendedor de confiança
	Os rolamentos do motor estão danificados	Dirija-se ao vendedor de confiança

## 1. ISTRUZIONI PER IL MONTAGGIO



### ATTENZIONE!

Prima di usare la macchina, si consiglia di leggere con attenzione il manuale di sicurezza.

Prima di uscire dalla fabbrica, ogni macchina viene sottoposta a una serie di test e si controlla tutto con estrema precisione.

**RUBI** lavora costantemente per lo sviluppo dei suoi macchinari; a tale scopo si riserva il diritto di apportare le modifiche che considera opportune e, di conseguenza, non è possibile accampare alcun tipo di diritto sui dati e sulle illustrazioni del presente manuale.

### 1.1 Applicazioni

La tagliatrice con disco diamantato ND-180-BL è un prodotto all'avanguardia da un punto di vista tecnologico, adatta per lavori di taglio con materiali ceramici, anche quelli che presentano un particolare grado di durezza. Grazie al suo peculiare sistema di lavoro con disco umido è in grado di eliminare completamente la polvere prodotta dal taglio.

La macchina si presta a realizzare in modo estremamente agevole tagli dritti, angoli di 45° e tagli speciali; con in più i vantaggi apportati dalle sue ridotte dimensioni, dal suo leggero peso e dalla sua elevata maneggevolezza, che la collocano nella categoria delle portatili.

### 1.2 Montaggio

Estrarre la macchina dall'imballaggio e verificare che nessuno dei pezzi sia danneggiato. In caso contrario, sostituirli con ricambi originali. Se è necessario cambiare dei componenti, questi ultimi devono essere i ricambi originali prodotti dal fabbricante, altrimenti il marchio GS potrebbe non essere più valido.

Preparare una superficie stabile e sgombra da altri eventuali materiali da usare, per appoggiarvi la macchina.

### 1.3 Collegamenti

Controllare che la tensione e la frequenza della macchina, indicate sulla targhetta delle caratteristiche siano le stesse della rete elettrica.

La presa di corrente deve avere la messa a terra e la protezione per casi di dispersione di corrente (Differenziale). Quando si deve usare una prolunga, è necessario verificare che la sezione del cavo non sia inferiore a 2,5 mm<sup>2</sup>.

Durante il trasporto, avvolgere il cavo d'alimentazione. Evitare di muovere la macchina tirando il cavo elettrico.

### 1.4 Collocazione del disco

Smontare il carter di protezione del disco.

Mediante una chiave fissa da 8mm tenere bloccato l'alberino del motore. Mediante la chiave fissa da 19mm, svitare il dado di bloccaggio della flangia porta disco, inserire il disco verificandone con cura il senso di rotazione.

Ogni strumento riporta chiaramente stampata una freccia che indica il senso di rotazione.

Procedere a montare il carter di protezione del disco.

Montare il coperchio superiore di protezione del disco, che protegge l'utente da eventuali tagli durante il lavoro. Così, nel momento del taglio si regolerà il coperchio in base allo spessore del pezzo da tagliare.

## 2. ISTRUZIONI D'USO



### ATTENZIONE!

Prima di intraprendere qualsiasi operazione di taglio, e durante la sua esecuzione, bisogna essere certi che il livello dell'acqua sia sufficiente da coprire la parte diamantata del disco. L'acqua può essere introdotta direttamente nella vaschetta.

Sostituire periodicamente l'acqua della vaschetta. Lavorare con l'acqua pulita allunga la vita del disco e ne migliora le prestazioni.

Situare la protezione del disco a circa mezzo centimetro sopra la superficie della piastrina da tagliare e bloccare la protezione del disco stringendo per bene la vite.

Togliere le chiavi di regolazione e gli strumenti prima di far funzionare la macchina.

### 2.1 Utilizzo del disco

- Non usare dischi di diamante rigati o screpolati.
- Non frenare i dischi esercitando una pressione laterale.
- Alla fine della giornata di lavoro, svuotare l'acqua presente nella macchina, giacché una prolungata immersione del disco nell'acqua potrebbe deteriorarlo.

### 2.2 Esecuzione del taglio su una superficie piana

- Situare la guida per il taglio e fissarla avvitando completamente i pomi.
- Grazie al corretto fissaggio della guida è possibile effettuare tagli ripetitivi e più precisi.

- L'avanzamento deve essere proporzionale alla capacità di taglio del disco. In tal modo si avrà la sicurezza che non si verificheranno distacchi di materiali che potrebbero provocare incidenti o ferite.

## 2.3 Esecuzione del taglio a 45° (ad angolo)

- Collocare la superficie mobile a 45° e fissarla mediante le maniglie regolabili.
- Collocare la guida di taglio a circa 2 mm dal disco diamantato e fissarla avvitando completamente i pomi.
- Situar la piastrella con la superficie smaltata verso il piano di lavoro e controllare che il disco diamantato non stia in contatto con lo smalto della piastrella.
- In caso di necessità, correggere la posizione della guida di taglio.

## 2.4 Accensione

- Quando la macchina viene utilizzata all'esterno, bisogna usare solamente cavi prolunga pensati per esterni.
- Assicurarsi che l'interruttore si trovi in posizione "off" quando s'inserisce la spina.
- Per accendere la macchina bisogna premere il pulsante verde o I, e per spegnerla bisogna premere il pulsante rosso o 0.
- Una volta accesa la macchina, attendere che la velocità del motore si stabilizzi (2 o 3 secondi) prima di iniziare a tagliare.
- La macchina possiede un sistema di sicurezza che la protegge dal surriscaldamento del motore, di conseguenza, se si arresta senza motivo apparente, bisogna attendere alcuni minuti in modo che si disattivi il circuito di sicurezza, poiché quasi sicuramente avremo sottoposto la macchina a uno sforzo eccessivo e dovremo quindi moderare la velocità di avanzamento del taglio.

## 3. ISTRUZIONI DI SICUREZZA



### ATTENZIONE!

Quando si usano delle apparecchiature elettriche, vanno osservate le seguenti misure di sicurezza, in modo da ridurre al minimo il rischio di scariche elettriche, di lesioni e di incendi.

Leggere e osservare tutte queste istruzioni prima di usare il dispositivo e conservarle con cura!

**CONSERVARE CON CURA QUESTE ISTRUZIONI**

### 3.1 Tenere in ordine il posto di lavoro

- Il disordine nell'area di lavoro aumenta il rischio di incidenti.
- Tenere l'area di lavoro bene illuminata.

### 3.2 Tenere presente l'ambiente dell'area di lavoro

- Non esporre l'apparecchiatura alla pioggia.
- Non usare l'apparecchiatura in un ambiente umido o bagnato. Cercare di fare in modo che l'area di lavoro sia bene illuminata.
- Non usare l'apparecchiatura nelle vicinanze di liquidi infiammabili o gas.

### 3.3 Proteggersi dalle scariche elettriche

- Evitare il contatto tra il corpo e gli oggetti collegati a terra.

### 3.4 Tenere i bambini lontani!

- Non permettere ad altre persone di toccare la macchina o il cavo. Bisogna tenerle lontane dall'area di lavoro.

### 3.5 Riporre gli strumenti in un luogo sicuro

- Le apparecchiature che non si usano dovrebbero essere riposte in un luogo asciutto, sicuro e lontano dalla portata dei bambini.

### 3.6 Non sovraccaricare l'apparecchiatura

- Si lavora meglio e con maggiore sicurezza se si fa rispettando il livello di potenza indicato.

### 3.7 Usare l'apparecchiatura adeguata

- Non usare apparecchiature con una potenza troppo bassa né accessori che richiedono una potenza elevata. Non utilizzare l'apparecchiatura per realizzare dei lavori per cui non è stata pensata.

### 3.8 Indossare abiti da lavoro appropriati

- Quando si realizzano lavori all'esterno, è raccomandabile indossare guanti di gomma e scarpe con suola antiscivolo. Se si portano i capelli lunghi, bisogna raccogliergli o usare un berretto di protezione. Indossare occhiali di protezione.
- Utilizzare anche una maschera se il lavoro da realizzare produce polvere.
- Utilizzare protezioni per le orecchie adeguate.
- Non indossare capi d'abbigliamento larghi né oggetti o gioielli che possano restare impigliati nei dispositivi in movimento.

- Si raccomanda di usare delle scarpe antiscivolo quando si lavora in esterni.
- Indossate un copricapo di protezione se avete i capelli lunghi.

### 3.9 Evitare di usare in maniera non corretta il cavo d'alimentazione

- Non sollevare l'apparecchiatura per il cavo né tirarlo per staccare la spina dalla presa.
- Tenere il cavo al riparo dalle temperature elevate, dall'olio e dagli spigoli vivi.
- Evitare di assumere posture non sicure. Tenere sempre una postura corretta e non perdere l'equilibrio.

### 3.10 Trattare con cura i propri strumenti

- Tenere i propri strumenti affilati e puliti, in modo da lavorare meglio e con maggiore sicurezza.
- Osservare le regole di manutenzione e le indicazioni circa la sostituzione degli attrezzi. Verificare regolarmente lo stato del cavo d'alimentazione, e nel caso in cui sia danneggiato, farlo sostituire da un tecnico qualificato autorizzato. Controllare con regolarità i cavi di prolunga e cambiarli se presentano danni. Tenere le impugnature asciutte e pulite da oli e grassi.

### 3.11 Staccare la spina dalla presa

- Quando non si utilizza l'apparecchiatura, prima di realizzare delle riparazioni e delle sostituzioni di accessori.
- Usare esclusivamente con un differenziale, con connettore di protezione F1.
- Togliere le chiavi di manovra.
- Prima di accendere l'apparecchiatura controllare che siano state tolte le chiavi e gli utensili di regolazione.

### 3.12 Evitare le partenze involontarie

- Controllare che l'interruttore sia "spento" quando s'inserisce la spina.
- Cavi di prolunga per uso in esterni.
- Quando si usa lo strumento in esterni, vanno utilizzate esclusivamente delle prolunghie omologate per tale scopo.

### 3.13 Stare sempre all'erta

- Osservare il proprio lavoro. Usare il buon senso e non impiegare l'apparecchiatura quando si è distratti.

### 3.14 Controllare se l'apparecchiatura è danneggiata

- Prima di usare di nuovo l'apparecchiatura, verificare con cura i dispositivi di sicurezza

e i pezzi che possono essere danneggiati. Controllare se il funzionamento dei pezzi mobili è corretto, se non s'ingrippano, o se ci sono altri pezzi rotti; se tutti gli altri componenti sono montati correttamente e sono in grado di garantire il funzionamento impeccabile dell'apparecchiatura.

- Ogni dispositivo di sicurezza e ogni pezzo che sia danneggiato va riparato o sostituito in maniera appropriata presso un'officina del servizio di garanzia, se non viene indicato diversamente nel manuale d'uso.
- Ogni interruttore difettoso va fatto sostituire presso un'officina del servizio di garanzia.
- Non usare nessuna apparecchiatura dotata di un interruttore che non sia in grado di aprire e chiudere correttamente il relativo circuito.



## ATTENZIONE!

L'uso di accessori diversi da quelli citati nel manuale d'istruzioni o raccomandati nel catalogo del fabbricante della macchina, può implicare il rischio di lesioni personali.

### 3.15 Far riparare il suo strumento da personale qualificato

- Questa apparecchiatura elettrica rispetta le norme di sicurezza in vigore. Le riparazioni devono essere realizzate solamente da parte di personale qualificato che usi pezzi di ricambio originali, in caso contrario si espone l'operatore a un considerevole pericolo.

## 4. MANUTENZIONE

### 4.1 Pulizia

- Tenere puliti gli strumenti di taglio per un funzionamento migliore e più sicuro
- Prima di procedere alla pulizia, alla manutenzione o alla riparazione della macchina, così come prima di realizzarne il trasporto, la macchina va spenta e bisogna staccare la spina; si raccomanda di eseguire quest'operazione con uno straccio umido.
- Non utilizzare prodotti aggressivi per la pulizia della macchina.
- La macchina non va mai immersa nell'acqua.

### 4.2 Controllo dei componenti

- Seguire le istruzioni per la sostituzione degli accessori.
- Esaminare periodicamente i cavi della macchina e, nel caso in cui siano



danneggiati, farli riparare dal servizio tecnico autorizzato.

- Mantenere le impugnature asciutte, pulite e senza olio o grasso.



## ATTENZIONE!

Prima di usare di nuovo una macchina, va controllata con estrema cura per valutare se funzionerà in modo appropriato e se sarà adeguata all'uso per cui è fabbricata. Una protezione o un'altra parte eventualmente danneggiata, andrebbe fatta riparare correttamente o sostituire dal servizio tecnico autorizzato, salvo che sia indicato diversamente in questo manuale d'istruzioni. Non utilizzare la macchina se l'interruttore non si accende e non si spegna.

## 5. PRECAUZIONI



## RACCOMANDAZIONI!

Il fabbricante declina ogni responsabilità nel caso in cui la tagliatrice di piastrelle elettrica ND-180-BL venga impiegata con strumenti diversi da quelli indicati e nel caso in cui vengano tagliati materiali non specificati.

La macchina ND-180-BL è stata fabbricata per operare esclusivamente nelle condizioni di FUNZIONAMENTO CONSENTITE, indicate nel paragrafo "DATI TECNICI". Per tanto durante le operazioni di taglio, bisogna lasciar riposare la macchina come specificato.

La macchina ND-180-BL non è stata fabbricata per un uso continuo sotto carico.

È proibita qualsiasi riproduzione totale o parziale dell'opera, in qualsiasi formato o con qualsiasi mezzo o procedimento che sia meccanico, fotografico o elettronico, senza la previa autorizzazione di GERMANS BOADA S.A.

Se si realizzasse una qualsiasi di queste attività si incorrerebbe in responsabilità legali e si potrebbero subire azioni penali.

GERMANS BOADA, S.A. si riserva il diritto di apportare qualsiasi modifica tecnica senza previo avviso.

### 5.1 Evitare i rischi

La pressione equivalente ponderata A, nel momento del taglio, è inferiore a 70dB (A).

Se le macchine vengono utilizzate dallo stesso operatore in maniera continua durante il periodo delle otto ore di lavoro, possono provocare un'esposizione quotidiana personale al rumore superiore agli 85dB (A).

Per ridurre i rischi dell'esposizione al rumore, è necessario usare degli auricolari antirumore di tipo appropriato.

## 6. DICHIARAZIONE CONFORMITÀ CON LE NORME CE

Questa macchina rispetta la normativa EN 61029-1/2000, EN 12100-1-2/2003, EN 294/1992, EN 349/1993.

**GERMANS BOADA S.A.**  
BARCELONA  
P.O.BOX 14 - 08191 RUBI - SPAIN

  
**Salvador Durán**  
Technical Director

## 7. LOCALIZZAZIONE DEI GUASTI

**Questo strumento elettrico rispetta le relative norme di sicurezza. Le riparazioni devono essere effettuate esclusivamente da parte di personale qualificato che usi pezzi di ricambio originali, diversamente si può esporre l'operatore a un serio pericolo.**

Problema	Causa	Soluzione
La macchina non funziona	Il cavo d'alimentazione è mal collegato o danneggiato	Spingere a fondo la spina nella presa, verificare il cavo d'alimentazione
	Non arriva corrente alla presa	Verificare la presa di corrente
	L'interruttore è danneggiato	Rivolgersi al rivenditore di fiducia
	Il motore non ha potenza e emana un cattivo odore	Rivolgersi al rivenditore di fiducia
La macchina si avvia con fatica	Il disco diamantato si è piegato a causa di un uso incorretto	Sostituire il disco diamantato
	Il condensatore di avvio è danneggiato	Rivolgersi al rivenditore di fiducia
	I cuscinetti del motore sono danneggiati	Rivolgersi al rivenditore di fiducia

## 1. MONTAGEANLEITUNG



### VORSICHT!

Bevor Sie die Maschine benutzen, lesen Sie bitte aufmerksam die Sicherheitsanweisungen durch.

Jede Maschine wird vor Verlassen des Werks einer Reihe von Prüfungen unterworfen, in denen alles minuziös kontrolliert wird.

**RUBI** arbeitet stets für die Entwicklung seiner Maschinen. Daher behält er sich das Recht vor, die für angemessen gehaltenen Änderungen beizutragen. Folglich darf keinerlei Recht auf die Daten und Abbildungen des vorliegenden Handbuchs geltend gemacht werden.

### 1.1 Anwendungen

Die Schneidemaschine mit Diamantscheibe ND-180-BL ist ein technisch hochentwickeltes Produkt, welches sowohl zum Schneiden von Keramik wie auch von besonders hartem Material geeignet ist. Da die Maschine mit nasser Scheibe arbeitet, kann der durch das Schneiden erzeugte Staub vollständig entfernt werden.

Die Maschine eignet sich zum bequemen Schneiden von geraden Linien, Gehrungen und Sonderlinien, und kann aufgrund ihrer Größe, ihres Gewichts und ihrer Handlichkeit zu den tragbaren Maschinen gezählt werden.

### 1.2 Montage

Die Maschine aus der Verpackung nehmen und überprüfen, dass alle Teile in Ordnung sind. Sollte ein Teil beschädigt sein, muss es durch ein Originalersatzteil ausgetauscht werden. Beim Austausch irgendeines Teils der Maschine, muss dieses immer durch ein Originalersatzteil des Herstellers ersetzt werden, da sonst der markierte GS nicht mehr gültig sein könnte.

Eine sichere Oberfläche als Auflagestütze der Maschine vorbereiten, ohne andere Gebrauchsmaterialien auf der Fläche liegen zu lassen.

### 1.3 Anschlüsse

Überprüfen Sie, dass die Spannung und die Frequenz der Maschine, die auf dem Typenschild angegeben werden, mit dem Stromnetz übereinstimmen.

Die Netzleitung muss über einen Erdanschluss und einen Schutz gegen möglichen Verluststrom verfügen (Differential). Bei Anwendung einer Kabelverlängerung, überprüfen Sie, dass der Kabelabschnitt nicht unter 2,5 mm<sup>2</sup> liegt.

Beim Transport rollen Sie bitte das Netzkabel ein. Ziehen Sie nie am Kabel, um die Maschine zu bewegen.

### 1.4 Einbau der Scheibe

Entnehmen Sie zuerst das Schutzgehäuse der Scheibe.

Mit einem Maulschlüssels von 8mm halten Sie die Motorachse fest. Mit Hilfe eines Maulschlüssels von 19mm schrauben Sie die Feststellmutter des Trägerflansches der Scheibe ab und fügen die Scheibe ein, wobei Sie die Drehrichtung aufmerksam überprüfen müssen.

Jedes Werkzeug hat einen Pfeil gut lesbar eingedrückt, der die Drehrichtung anzeigt.

Das Schutzgehäuse der Scheibe einbauen.

Den oberen Scheibenschutzdeckel montieren, der den Benutzer vor mögliche Schnitte während der Arbeit schützt. Beim Schneiden passt sich der Deckel dann der Dicke des zu schneidenden Teils an.

## 2. BEDIENUNGSANLEITUNG



### VORSICHT!

Bevor irgendein Schneidvorgang getätigt wird und während des selbigen, muss sichergestellt werden, dass der Wasserspiegel ausreicht, um den Diamantteil der Scheibe zu decken. Das Füllen bzw. Nachfüllen kann direkt in der Wanne erfolgen.

Das Wasser aus der Wanne muss regelmäßig ausgetauscht werden. Die Arbeit mit sauberem Wasser verlängert die Haltbarkeit der Scheibe und verbessert deren Leistung.

Den Scheibenschutz ungefähr einen halben Zentimeter oberhalb der zu schneidenden Kacheloberfläche legen und den Scheibenschutz festhalten, indem die Schraube nach unten gedrückt wird.

Die Schraubenschlüssel und Werkzeuge entnehmen, bevor die Maschine in Gang gesetzt wird.

### 2.1 Anwendung der Scheibe

- Keine Diamantscheiben verwenden, die zerkratzt oder rissig sind.
- Die Scheiben nicht mittels Seitendruck bremsen.
- Am Ende des Arbeitstages muss das Wasser aus der Maschine entnommen werden, da ein längeres Eintauchen der Scheibe im Wasser, diese beschädigen könnte.

### 2.2 Schneiden auf glatter Oberfläche

- Die Schnittführung anlegen und diese durch Drücken der Knöpfe nach unten blockieren.
- Die korrekte Festlegung der Führung erlaubt Ihnen, aufeinanderfolgende und sehr genaue Schnitte durchzuführen.

- Das Vorrücken muss verhältnismäßig zur Kapazität des Scheibenschnitts sein. Auf diese Weise gehen Sie sicher, kein Ablösen des Materials zu erzeugen, welches zu Unfällen und Verletzungen führen kann.

## 2.3 Gehrungsschnitt bei 45°

- Die bewegliche Oberfläche auf 45° stellen und diese mittels den stellbaren Griffen blockieren.
- Die Schnittführung auf etwa 2 mm der Diamantscheibe anbringen und diese durch Drücken der Knöpfe nach unten blockieren.
- Die Kachel mit der lackierten Oberfläche in Richtung Arbeitsfläche legen und kontrollieren, dass die Diamantscheibe nicht mit der Kachellackierung in Berührung gerät.
- Wenn nötig, muss die Stellung der Schnittführung korrigiert werden.

## 2.4 Inbetriebnahme

- Bei Benutzung der Maschine im Außenbereich dürfen nur Erweiterungskabel verwendet werden, die für den Außenbereich taugen.
- Versichern Sie sich, dass der Schalter auf der Position "Off" liegt, wenn die Maschine angeschlossen wird.
- Die Inbetriebnahme wird durch Drücken des grünen Knopfes bzw. I erreicht und das Ausschalten erfolgt über den roten Knopf bzw. 0.
- Wenn die Maschine in Gang gesetzt wurde, muss etwa 2 bis 3 Sekunden gewartet werden, bis die Motorgeschwindigkeit sich normalisiert, bevor mit dem Schneiden angefangen wird.
- Die Maschine verfügt über ein Sicherheitssystem gegen Überhitzung des Motors, so dass beim Stoppen der Maschine ohne sichtbaren Grund, einige Minuten lang gewartet werden muss, bis der Sicherheitskreislauf deaktiviert ist, da mit aller Wahrscheinlichkeit eine Überanstrengung vorliegt und im Weiteren die Vorschubgeschwindigkeit des Schnitts gemäßigt werden muss.

## 3. SICHERHEITSANWEISUNGEN



### VORSICHT!

Bei Verwendung von elektrischen Geräten beachten Sie bitte die folgenden Sicherheitsmassnahmen, um die Gefahr eines elektrischen Schlag, Verletzungen oder Brandgefahr zu verringern.

Lesen und beachten Sie alle Anweisungen, bevor das Gerät benutzt wird. Bewahren Sie

diese Anweisungen gut auf!

### **BEWAHREN SIE DIESE ANWEISUNGEN GUT AUF!**

#### 3.1 Halten Sie Ihren Arbeitsplatz in Ordnung

- Die Unordnung im Arbeitsbereich erhöht die Gefahr von Unfällen.
- Der Arbeitsbereich muss gut beleuchtet sein.

#### 3.2 Beachten Sie die Umgebung des Arbeitsbereichs

- Setzen Sie das Gerät nicht dem Regen aus.
- Verwenden Sie das Gerät nicht in einer feuchten bzw. nassen Umgebung. Halten Sie den Arbeitsbereich stets gut beleuchtet.
- Verwenden Sie das Gerät nicht in der Nähe von brennbaren Flüssigkeiten oder Gasen.

#### 3.3 Schützen Sie sich vor Stromschlägen

- Vermeiden Sie den Kontakt zwischen Körper und erdangeschlossenen Gegenständen.

#### 3.4 Halten Sie Kinder fern!

- Lassen Sie andere Personen nicht das Gerät oder den Kabel berühren. Halten Sie andere Personen von Ihrem Arbeitsbereich fern.

#### 3.5 Bewahren Sie Ihr Werkzeug an einem sicheren Platz auf

- Unbenutzte Geräte sollten an einem trockenen, sicheren Platz, außerhalb der Reichweite von Kindern, aufbewahrt werden.

#### 3.6 Das Gerät nicht überlasten

- Sie arbeiten besser und sicherer, wenn Sie das Gerät innerhalb der angegebenen Spannung betreiben.

#### 3.7 Benutzen Sie das richtige Gerät

- Benutzen Sie kein zu leistungsschwaches Gerät noch Zubehör, die eine höhere Leistung benötigen. Benutzen Sie das Gerät nicht für Arbeiten, für die es nicht vorgesehen ist.

#### 3.8 Tragen Sie geeignete Arbeitskleidung

- Bei Arbeiten im Außenbereich wird empfohlen, Gummihandschuhe und Schuhwerk mit rutschfester Sohle zu tragen. Bei langem Haar stecken Sie es hoch oder verwenden Sie eine Schutzbedeckung. Tragen Sie eine Schutzbrille.
- Benutzen Sie ebenfalls eine Schutzmaske, wenn die ausgeführte Arbeit Staub erzeugt.
- Verwenden Sie geeignete Ohrschützer.

- Benutzen Sie keine zu weite Kleidung noch Schmuckstücke, die sich in den sich bewegenden Teilen festklemmen könnten.
- Bei Arbeiten im Außenbereich wird empfohlen rutschfestes Schuhwerk zu tragen.
- Bei langem Haar eine Schutzkappen verwenden.

### 3.9 Vermeiden Sie ein falsches Benutzen des Anschlusskabels

- Heben Sie das Gerät nicht am Kabel hoch. Benutzen Sie das Kabel nicht, um den Stecker aus der Steckdose zu ziehen.
- Schützen Sie das Kabel vor hohen Temperaturen, Öl und scharfen Kanten.
- Vermeiden Sie unsichere Positionen. Halten Sie stets eine korrekte Körperhaltung und das Gleichgewicht.

### 3.10 Pflegen Sie Ihr Werkzeug sorgfältig

- Halten Sie Ihr Werkzeug geschliffen und sauber, um besser und sicherer zu arbeiten.
- Beachten Sie die Wartungsvorschriften und Hinweise über den Austausch der Ausrüstung. Überprüfen Sie regelmäßig den Zustand des Anschlusskabels und lassen Sie es von einem qualifizierten Fachmann austauschen, wenn es beschädigt ist. Kontrollen Sie regelmäßig die Erweiterungskabel und ersetzen Sie diese, wenn sie beschädigt sind. Halten Sie die Griffe trocken und frei von Öl und Fetten.

### 3.11 Den Stecker aus der Steckdose ziehen

- Bei Nichtbenutzung des Gerätes, vor Reparaturarbeiten und beim Austausch des Zubehörs, ziehen Sie vorher den Stecker aus der Steckdose.
- Verwenden Sie es nur in Verbindung mit einem Differential, mit Schutzschalter F1.
- Entfernen Sie die Bedienungsschlüssel.
- Überprüfen Sie vor dem Einschalten, dass Schlüssel und Einstellwerkzeuge entfernt sind.

### 3.12 Vermeiden Sie unbeabsichtigten Betrieb

- Versichern Sie sich, dass der Schalter auf "aus" steht, wenn der Stecker des Gerätes eingeschaltet wird.
- Verlängerungskabel für den Einsatz im Außenbereich.
- Wenn das Gerät im Außenbereich verwendet wird, benutzen Sie ausschließlich für diesen Zweck homologierte und anerkannte Verlängerungen.

### 3.13 Seien Sie stets aufmerksam

- Achten Sie darauf, was Sie tun. Gehen Sie mit Vernunft an die Arbeit. Benutzen Sie das Gerät nicht, wenn Sie unkonzentriert sind.

### 3.14 Überprüfen Sie das Gerät auf eventuelle Beschädigungen

- Vor Gebrauch des neuen Gerätes müssen Schutzvorrichtungen oder leicht beschädigte Teile sorgfältig auf ihre einwandfreie und bestimmungsgemäße Funktion untersucht werden. Überprüfen Sie, ob die beweglichen Teile einwandfrei funktionieren und nicht klemmen oder ob Teile beschädigt sind. Sämtliche Teile müssen richtig montiert sein und alle Bedingungen erfüllen, um den einwandfreien Betrieb des Gerätes zu gewährleisten.
- Beschädigte Schutzvorrichtungen und Teile müssen sachgemäß durch eine anerkannte Fachwerkstatt repariert oder ausgewechselt werden, soweit nicht anderes in der Betriebsanleitung angegeben ist..
- Alle defekten Bedienungsschalter müssen durch eine anerkannte Fachwerkstatt ausgetauscht werden.
- Verwenden Sie kein Gerät, dessen Schalter nicht korrekt den Kreislauf öffnen und schließen kann.



**VORSICHT!**

Der Gebrauch von Zubehör, das nicht in der Bedienungsanleitung erwähnt ist oder im Herstellerkatalog der Maschine empfohlen wird, kann eine Verletzungsgefahr für Sie bedeuten.

### 3.15 Lassen Sie Ihr Werkzeug von qualifiziertem Personal reparieren

Dieses elektrische Gerät entspricht den einschlägigen Sicherheitsbestimmungen. Reparaturen dürfen nur von qualifiziertem Personal durchgeführt werden, die Originalersatzteile benutzen. Andernfalls können Unfälle für den Betreiber entstehen.

## 4. WARTUNG

### 4.1 Reinigung

- Das Schneidewerkzeug sauber halten, um besser und sicherer zu arbeiten
- Vor der Reinigung, Wartung oder Reparatur der Maschine, sowie vor dem Transport, muss die Maschine ausgeschaltet und der Stecker herausgezogen werden. Es wird empfohlen, die Reinigung mit einem feuchten Tuch zu tun.
- Für die Reinigung der Maschine sollten keine aggressiven Reinigungsmittel verwendet werden.
- Die Maschine darf nicht in Wasser getaucht werden.

## 4.2 Überprüfung der Einzelteile

- Zum Austausch des Zubehörs folgen Sie bitte den Anweisungen.
- Überprüfen Sie regelmäßig die Maschinenkabel und lassen Sie diese durch eine anerkannte Fachwerkstatt reparieren, wenn sie beschädigt sind.
- Halten Sie die Griffe trocken, sauber und frei von Ölen und Fetten.



### VORSICHT!

Bevor Sie erneut die Maschine benutzen, muss diese sorgfältig auf korrektes Funktionieren überprüft werden. Maschine nur für angegebenen Zweck einsetzen. Sollte eine Schutzvorrichtung oder ein anderes Teil beschädigt sein, muss diese angemessen repariert bzw. von einer anerkannten Fachwerkstatt ausgetauscht werden, wenn nichts Gegensätzliches in den Anweisungen steht. Die Maschine nicht verwenden, wenn der Schalter weder ein- noch ausschaltet.

## 5. VORSICHTSMASSNAHMEN



### EMPFEHLUNGEN!

Der Hersteller übernimmt keine Verantwortung für den Einsatz der elektrischen Schneidemaschine ND-180-BL für Kacheln mit anderen Werkzeugen oder für das Schneiden von Materialien, die nicht angegeben sind.

Die Maschine ND-180-BL ist gebaut, um ausschließlich unter den ZUGELASSENEN FUNKTIONSBEDINGUNGEN zu arbeiten, die im Abschnitt „TECHNISCHE DATEN“ angegeben sind. Lassen Sie die Maschine also

während der Schneidvorgänge ruhen, wie angegeben wird.

Die Maschine ND-180-BL wurde nicht für einen Dauerlastbetrieb gebaut.

Eine Vervielfältigung des Werkes oder von Teilen dieses Werkes in jedem Format oder durch mechanische, fotografische oder elektronische Mittel ist ohne vorherige Genehmigung seitens GERMANS BOADA S.A. verboten.

Ein Verstoß gegen diese Regelung könnte rechtliche Verantwortungen zur Folge haben und zu Gerichtsverhandlungen führen.

GERMANS BOADA, S.A. behält sich das Recht vor, ohne Vorankündigung technische Änderungen vorzunehmen.

### 5.1 Vermeiden Sie Risiken

Der gewichtete Äquivalentdruck A liegt während des Schneidens unter 70dB (A).

Wenn die Maschinen durch den selben Betreiber fortwährend in der 8stündigen Arbeitszeit benutzt werden, kann dies eine tägliche Lärmbelastung von über 85dB(A) für den Betreiber bedeuten.

Um die Gefahren der Lärmbelastung zu verringern, werden angemessene Kapselgehörschützer benötigt.

## 6. KONFORMITÄTSERKLÄRUNG MIT LEITENDER DIREKTION CE

Diese Maschine erfüllt die Regelungen EN 61029-1/2000, EN 12100-1-2/2003, EN 294/1992, EN 349/1993.

**GERMANS BOADA S.A.**  
BARCELONA  
P.O.BOX 14 - 08191 RUBI - SPAIN

  
**Salvador Durán**  
Technical Director

## 7. FEHLERSUCHE

**Dieses elektrische Gerät erfüllt die geltenden Sicherheitsvorschriften. Die Reparaturen müssen ausschließlich von qualifiziertem Personal durchgeführt werden, die Originalersatzteile verwenden. Andernfalls kann eine beachtliche Gefahr für den Betreiber entstehen.**

Problem	Ursache	Abhilfe
Die Maschine funktioniert nicht	Das Netzkabel ist falsch angeschlossen oder beschädigt	Den Stecker fest in die Steckdose setzen und das Netzkabel überprüfen
	Keine Spannung am Stromanschluss	Den Stromanschluss überprüfen
	Der Schalter ist beschädigt	Wenden Sie sich bitte an Ihren Fachhändler
	Der Motor hat keine Kraft und riecht schlecht	Wenden Sie sich bitte an Ihren Fachhändler
Die Maschine startet mit Schwierigkeiten	Die Diamantscheibe ist durch falschen Einsatz verbogen	Ersetzen Sie die Diamantscheibe
	Der Startkondensator ist beschädigt	Wenden Sie sich bitte an Ihren Fachhändler
	Die Motorlager sind beschädigt	Wenden Sie sich bitte an Ihren Fachhändler

## 1. MONTAGEAANWIJZINGEN



### ATTENTIE!

Vóór de machine in gebruik te nemen, dient u de veiligheidsvoorschriften zorgvuldig te lezen. Voor het verlaten van de fabriek wordt elke machine onderworpen aan een reeks onderzoeken en wordt in zijn geheel zorgvuldig gecontroleerd.

**RUBI** werkt continue aan de ontwikkeling van haar machines. Het behoudt zich daarom het recht voor om die veranderingen aan te kunnen brengen die door RUBI als passend beschouwd worden en bij gevolg kan er geen enkel recht betreffend de gegevens en de tekeningen van deze gebruiksaanwijzingen worden opgeëist.

### 1.1 Toepassingen

De snijder met diamantschijf ND-180-BL is een technologisch geavanceerd product, geschikt voor het snijden van materialen van keramiek, inclusief de bijzonder harde. De speciale werkmethode met natte schijf zorgt voor het verwijderen van al het stof dat veroorzaakt wordt door het snijden.

De machine is geschikt om met gemak rechte sneden, sneden van 45° en ook speciale vormen te snijden; en door de ideale afmetingen, het gewicht en hanteerbaarheid wordt ze onder de draagbare machines gerangschikt.

### 1.2 Montage

Verwijder de verpakking van de machine en controleer of er geen beschadigde onderdelen zijn. In het geval er beschadigde onderdelen zijn, vervang ze dan door originele onderdelen. In het geval er componenten moeten worden vervangen, moeten dit uitsluitend originele componenten van de fabrikant zijn, is dit niet zo, dan verliest het GS keurmerk zijn geldigheid. Breng een stabiele ondergrond, vrij van ander materiaal, in gereedheid, dat als steun voor de machine gebruikt kan worden.

### 1.3 Aansluiting

Controleer of de spanning en de frequentie van de machine, die op de kenplaat aangegeven zijn, overeenkomen met die van het lichtnet.

De elektrische aansluiting moet geaard zijn en beveiligd tegen spanningsverlies (Differentiaal). Indien u een verlengsnoer gebruikt, controleer dan dat de draaddoorsnede niet kleiner is dan 2,5 mm<sup>2</sup>. Bij transport, dient u de voedingsdraad op te rollen. Beweeg de machine nooit door aan het draad te trekken.

### 1.4 Het installeren van de schijf

Demonteer het veiligheidsomhulsel van de schijf.

Blokkeer met behulp van een steeksleutel van 8mm as van de motor. Schroef met de steeksleutel van 19mm de blokkeerbout van de schijfdrager los, introduceer de schijf en controleer zorgvuldig de draairichting.

Op elk gereedschap staat duidelijk een pijl die de draairichting aangeeft.

Monteer het veiligheidsomhulsel van de schijf. Monteer het bovenste beschermingsdeksel van de schijf die de gebruiker beschermt tegen mogelijke sneden tijdens het werk. Zo wordt op het moment van het snijden het deksel aangepast aan de dikte van het te snijden deel.

## 2. GEBUIKSAANWIJZINGEN



### ATTENTIE!

Vóór te beginnen met elk willekeurig snijwerk en tijdens het uitvoeren hiervan, dient u zich er van te verzekeren dat het waterniveau hoog genoeg is om het gediamenteerde deel van de schijf te bedekken. De bak kan direct gevuld of nagevuld worden.

Het water in de bak moet regelmatig verversen worden. Het werken met schoon water verlengt het leven van de schijf en verbetert het rendement.

Plaats de beveiliging van de schijf op ongeveer een halve centimeter boven de oppervlakte van de tegel die gesneden moet worden en blokkeer de beveiliging van de schijf door de schroef helemaal in te drukken.

Verwijder moersleutels en overig gereedschap voor de machine in werking te stellen.

### 2.1 Gebruik van de schijf

- Gebruik geen gescheurde of gespleten diamantschijven.
- Rem de schijven niet door zijwaartse druk.
- Laat aan het eind van de werkdag al het water uit de machine lopen aangezien het voor langere tijd onder water staan van de schijf schade zou kunnen veroorzaken.

### 2.2 Het snijden in platte oppervlaktes

- Plaats het afstelmechanisme en blokkeer haar door de knoppen helemaal in te drukken.
- Door de juiste bevestiging van dit mechanisme kan er meer en nauwkeuriger gesneden worden.
- De vooruitgang moet progressief zijn in

overeenkomst met het snijdvermogen van de schijf. Op deze manier kunt u er zeker van zijn dat er geen materiaal vrij kan komen dat ongelukken of letsels zou kunnen veroorzaken.

## 2.3 Het snijden van hoeken van 45°

- Plaats het verstelbare deel op 45° en blokkeer het met behulp van de verstelbare handgrepen.
- Plaats het afstelmechanisme op ongeveer 2mm van de diamantschijf en blokkeer haar door de knoppen helemaal in te drukken.
- Plaats de tegel met de geglazuurde kant in de richting van het werkvlak en controleer dat de diamantschijf niet in contact komt met het glazuur van de tegel.
- Corrigeer de positie van het afstelmechanisme indien nodig.

## 2.4 In werking stellen

- Wanneer de machine buiten gebruikt wordt, kunt u alleen verlengsnoeren gebruiken die speciaal bestemd zijn voor buitengebruik.
- Verzeker u ervan dat wanneer u de machine aansluit de aan/uit knop in de "uit" positie staat.
- Door op de groene knop of I te drukken stelt u de machine in werking, en door op de rode knop of 0 te drukken schakelt u de machine uit.
- Zodra de machine werkt, dient u te wachten totdat de snelheid van de machine normaal wordt (2 a 3 seconden) vóór met het snijden te beginnen.
- De machine heeft een veiligheidssysteem tegen oververhitting van de motor en tegen teveel stroomverbruik, zodat, wanneer de machine zonder zichtbare reden stopt u enkele minuten dient te wachten tot het veiligheidssysteem gedeactiveerd wordt, aangezien in alle waarschijnlijkheid de machine bloot gesteld is geweest aan een overmatige inspanning en als gevolg hiervan de snelheid van het snijden gematigd moet worden.

## 3. VEILIGHEIDSAANWIJZINGEN



### ATTENTIE!

Wanneer u elektrische apparatuur gebruikt, dient u de volgende veiligheidsmaatregelen in acht te nemen om het risico op elektrische ontladingen, letsels en brand te verminderen.

Lees vóór het gebruik van de machine deze aanwijzingen, neem ze in acht en bewaar ze goed!

**BEWAAR DEZE AANWIJZINGEN GOED**

## 3.1 Zorg ervoor dat uw werkplaats opgeruimd is

- Een rommelige werkplaats verhoogt het risico op ongelukken.
- Zorg dat uw werkplaats goed verlicht is.

## 3.2 Houd rekening met de omgeving van uw werkplaats

- Stel de machine niet aan regenwater bloot.
- Gebruik de machine niet in een vochtige of natte omgeving. Zorg ervoor dat uw werkplaats goed verlicht is.
- Gebruik de machine niet in de buurt van brandbare vloeistof of gas.

## 3.3 Bescherm uzelf tegen elektrische schokken

- Vermijd het contact tussen het lichaam en aardgebonden voorwerpen.

## 3.4 Buiten het bereik van kinderen houden!

- Laat niet toe dat andere personen het apparaat of de kabel aanraken. Houd derden op afstand van uw werkplaats.

## 3.5 Bewaar uw gereedschap op een veilige plaats

- De apparatuur die niet gebruikt wordt, dient op een veilige plaats en buiten bereik van kinderen bewaard te worden.

## 3.6 Overbelast het apparaat niet

- U werkt beter en veiliger als u dit doet binnen de aangegeven speling die het vermogen van het apparaat heeft.

## 3.7 Gebruik het apparaat op passende wijze

- Gebruik geen apparaten met een zwak vermogen, of accessoires die een hoger vermogen vereisen.
- Gebruik het apparaat niet voor klussen waarvoor het niet ontworpen is.

## 3.8 Draag passende werkkleding

- Wanneer er klussen buiten uitgevoerd worden, wordt aanbevolen rubberhandschoenen en antislipschoenen te dragen. Als u lang haar heeft, bind het dan samen of draag een beschermmuts. Draag een veiligheidsbril.
- Gebruik ook een masker indien het uitgevoerde werk stof produceert.
- Gebruik passende hoorbeschermers.

- Draag geen ruime kleding of sieraden die aan de in beweging zijnde apparatuur kunnen blijven haken.
- Het gebruik van antislipschoenen wordt aanbevolen als er buiten gewerkt wordt.
- Om beschermende kappen voor het lange haar te gebruiken.

### 3.9 Vermijd het onjuiste gebruik van de voedingskabel

- Gebruik de kabel niet om het apparaat op te tillen, en trek er ook niet aan om de stekker uit het stopcontact te halen.
- Beschut de kabel tegen hoge temperaturen, olie en scherpe kanten.
- Vermijd onveilige posities. Behoud altijd een juiste houding en evenwicht.

### 3.10 Onderhoud uw gereedschap zorgvuldig

- Houd uw gereedschap geslepen en schoon waardoor u beter en veiliger werkt.
- Neem de onderhoudsvoorschriften en de aanwijzingen over het wisselen van uitrusting in acht. Controleer regelmatig de staat van de voedingskabel, en in het geval deze beschadigd is, laat hem dan vervangen door een erkende en vakbekwame technicus. Controleer de verlengsnoeren regelmatig en vervang ze indien ze beschadigd zijn. Houd de handvaten droog en vrij van olie en vet.

### 3.11 Haal de stekker uit het stopcontact

- Wanneer u het apparaat niet gebruikt, vóór het uitvoeren van reparaties en wanneer u onderdelen vervangt.
- Alleen gebruiken in combinatie met een beveiligingsdifferential F1.
- Verwijder de bedieningssleutels.
- Verzeker u er vóór het inwerking stellen van het apparaat ervan dat moersleutels en gereedschap verwijderd zijn.

### 3.12 Voorkom het per ongeluk starten van het apparaat

- Verzeker u ervan dat de aan/uit knop in de positie "uit" staat wanneer u de stekker van het apparaat in het stopcontact steekt.
- Verlengsnoeren voor buitengebruik. Wanneer het gereedschap buiten gebruikt wordt, gebruik hiervoor dan alleen goedgekeurde verlengsnoeren.

### 3.13 Wees altijd alert

- Observeer uw werk. Gebruik uw gezond verstand en bedien het apparaat niet wanneer u om welke reden dan ook afgeleid wordt.

### 3.14 Controleer of het apparaat beschadigd is

- Controleer zorgvuldig de beveiligingsinstallaties en de onderdelen die eventueel beschadigd kunnen zijn, vóór het opnieuw gebruiken van de machine. Controleer of de werking van de beweegbare onderdelen goed is, ze niet vastlopen, dat andere onderdelen niet stuk zijn en dat alle andere onderdelen op correcte wijze geïnstalleerd zijn en aan alle voorwaarden voldoen om een vlekkeloze werking van het apparaat te garanderen.
- Mits het anders aangegeven wordt in de handleiding, moeten de beveiligingsinstallaties en alle beschadigde onderdelen op de juiste wijze gerepareerd of vervangen worden in een werkplaats met service na aankoop.
- Alle defecte bedieningsschakelaars moeten vervangen worden door een werkplaats met service na aankoop.
- Gebruik geen apparaat met een schakelaar die het circuit niet op juiste wijze aan en uit kan schakelen.



### ATTENTIE!

Het gebruik van andere onderdelen dan die in de handleiding genoemd of aanbevolen in de catalogus van de fabrikant van de machine, kan een risico op persoonlijk letsel betekenen.

### 3.15 Laat uw gereedschap door gekwalificeerd personeel repareren

- Dit elektrische apparaat voldoet aan de veiligheidsnormen die van kracht zijn. De reparaties dienen door gekwalificeerd personeel uitgevoerd te worden dat originele reserveonderdelen gebruikt. Indien dit niet het geval is, kan dit een aanzienlijk gevaar voor de gebruiker veroorzaken.

## 4. ONDERHOUD

### 4.1 Schoonmaak

- Houd de snijgereedschappen schoon voor een betere en veiligere werking.
- Vóór het overgaan tot het schoonmaken, het uitvoeren van onderhoud of reparaties, of voorafgaand aan transport, dient de machine uitgeschakeld te worden en de stekker uit het stopcontact gehaald te worden. Er wordt aangeraden de machine met een vochtige doek te reinigen.
- Gebruik geen agressieve schoonmaakmiddelen voor het reinigen.
- Dompel de machine niet in water onder.



## 4.2 Controle van onderdelen

- Volg de instructies voor het vervangen van onderdelen op.
- Controleer de kabels van de machine regelmatig en indien ze beschadigd zijn, laat ze dan door een bevoegde technische service repareren.
- Houd de handvaten droog, schoon en vrij van olie en vet.



### ATTENTIE!

Voordat u het apparaat opnieuw gebruikt, dient u de machine zorgvuldig te controleren om vast te kunnen stellen dat het op de juiste wijze zal werken en gebruikt kan worden waarvoor het bedoeld is. Een beschermingsonderdeel of een ander onderdeel dat beschadigd is, moet op de juiste wijze gerepareerd worden of vervangen door een bevoegde technische service, tenzij er iets anders in deze handleiding staat aangegeven. Gebruik de machine niet wanneer u de machine niet aan of uit kunt schakelen.

## 5. VOORZORGSMAATREGELEN



### AANBEVELINGEN!

De fabrikant wijst alle verantwoordelijkheid af voor het gebruik van de elektrische tegelsnijder ND-180-BL met andere gereedschappen en voor het snijden van niet gespecificeerde materialen. De ND-180-BL machine is gemaakt om uitsluitend te werken onder de voorwaarden van TOEGESTAAN GEBRUIK aangegeven in de paragraaf "TECHNISCHE GEGEVENS". Laat daarom tijdens het snijwerk de machine op de aangegeven wijze uitrusten.

De ND-180-BL machine is niet ontworpen voor werk met onafgebroken belasting.

Alle soorten reproductie van het werk, in zijn geheel of compleet, in elk formaat of door middel van elk willekeurig middel of werkwijze, mechanisch, fotografisch of elektronisch, is verboden zonder de voorafgaande autorisatie van GERMANS BOADA S.A.

Elk van deze activiteiten zou betekenen dat u zich legale verantwoordelijkheden op de hals haalt en deze kunnen aanleiding zijn tot gerechtelijke stappen.

GERMANS BOADA, S.A. behoudt zich het recht voor om onaangekondigd elke willekeurige technische aanpassing in te voeren

### 5.1 Vermijd risico's

De A-gewogen equivalente geluidsdruk is op het moment van snijden lager dan 70dB (A). Indien de machines continu bediend worden door dezelfde gebruiker gedurende een tijdsbestek van acht werkuren, kan dit een persoonlijke dagelijkse blootstelling aan geluid hoger dan 85dB (A) veroorzaken.

Om de risico's die uit de blootstelling aan het geluid voortkomen te verminderen, is het noodzakelijk om het juiste type gehoorbeschermers te dragen.

## 6. VERKLARING VAN OVEREENSTEMMING MET EG-RICHTLIJNEN

Deze machine voldoet aan de regelgeving EN 61029-1/2000, EN 12100-1-2/2003, EN 294/1992, EN 349/1993.

**GERMANS BOADA S.A.**  
BARCELONA  
P.O.BOX 14 - 08191 RUBI - SPAIN

Salvador Durán  
Technical Director

## 7. LOKALISATIE VAN DEFECTEN

**Dit elektrische apparaat voldoet aan de overeenkomstige veiligheidsnormen. De reparaties dienen uitsluitend door gekwalificeerd personeel uitgevoerd te worden dat originele reserveonderdelen gebruikt, indien dit niet het geval is, kan dit een aanzienlijk gevaar voor de gebruiker veroorzaken.**

Probleem	Oorzaak	Oplossing
De machine werkt niet	De voedingskabel is niet goed aangesloten of beschadigd	Duw de stekker goed in de contactdoos, controleer de voedingskabel
	Er staat geen spanning op de contactdoos	Controleer de contactdoos
	De schakelaar is beschadigd	Neem contact op met uw betrouwbare verkoper
De machine start moeilijk	De motor heeft geen kracht en verspreidt een onaangename geur	Neem contact op met de betrouwbare verkoper
	De diamantschijf is verbogen door onjuist gebruik	Vervang de gediamenteerde schijf
	De motoraanloopcondensator is beschadigd	Neem contact op met uw betrouwbare verkoper
	De lagers van de motor zijn beschadigd	Neem contact op met uw betrouwbare verkoper

## 1. MONTERINGSINSTRUKTIONER



### VÆR OPMÆRKSOM!

Før maskinen tages i brug, skalsikkerhedsmanualen læses grundigt igennem.

Før maskinerne forlader fabrikken, bliver de underkastet en række prøver, og alt bliver grundigt kontrolleret.

**RUBI** arbejder konstant med udviklingen af sine maskiner, derfor reserveres retten til at tilføre ændringerne, som menes nødvendige. Det er efterfølgende på ingen form muligt at reklamere på informationerne og illustrationerne i denne manual.

### 1.1 Applikationer

Skæreren ND-180-BL med diamantagtig skive er et teknologisk avanceret produkt, egnet til arbejde med skæring af keramiske materialer, også de særlige hårde. Dens særlige arbejdsystem med en fugtig skive, tillader en total elimination af pulveret, som produceres af skæringen.

Maskinen er egnet til med stor bekvemmelighed, at foretage lige skæringer, diagonaler og specielle skæringer. Man har fordelene med dimensioner, vægt og manøvreduktigheden, som placerer den i segmentet for bærbare.

### 1.2 Montering

Tag maskinen ud af emballagen og sikr Dem at ingen dele har taget skade. Hvis det er tilfældet, skal de erstattes af nye originale dele. Hvis det er nødvendigt at udskifte komponenter, skal det være med originale dele fra fabrikanten. Sker dette ikke vil mærket GS ikke længere være gyldigt.

Forbered en stabil overflade fri for andre materialer, til at bruge som støtteoverflade for maskinen.

### 1.3 Tilslutning

Sikr Dem at spændingen og frekvensen på maskinen, indikeret på pladen med karakteristika, stemmer overens.

Stikkontakten skal have jordforbindelse og beskyttelse mod strømudsving (Differential). Når der bruges forlængerledninger, skal det sikres at snittet af ledningen ikke er mindre end 25 mm<sup>2</sup>.

Under transport skal ledningen rulles ind. Flyt aldrig maskinen ved at trække i ledningen.

### 1.4 Installation af skiven

Gå frem ved at desmontere skivens beskyttelsesskærm.

Ved hjælp af en faste nøgle på 8mm, holder De motorens aksel blokeret. Ved hjælp af den faste nøgle på 19mm, skrues blokeringsmøtrikken til flangens skiveholder ud. Herefter indsættes skiven, mens der sørges for omhyggeligt at bekræfte rotationsretningen.

Hvert enkelt værktøj har en tydelig påsat pil, som indikerer rotationsretningen.

Fortsæt med monteringen af skivens beskyttelsesskærm.

Monter skivens øverste beskyttelseslåg, således beskyttes brugeren fra mulige snit under arbejdet. Dette betyder at beskyttelseslåget i skæringsøjeblikket tilpasser sig tykkelsen på stykket som skal skæres.

## 2. BRUGSANVISNING



### VÆR OPMÆRKSOM!

Før en hvilken som helst skæring begyndes, og under samme, skal De sikre Dem at vandniveauet er højt nok til at kunne dække den diamantagtige del af skiven. Påfyldningen eller genopfyldningen kan gøres direkte i den lille beholder.

Udskift regelmæssigt vandet i beholderen. Ved at arbejde med rent vand forlænges skivens levetid og forbedrer præstationerne.

Placer skivens beskyttelse ca. en halv centimeter ovenover den porcelænsflise som skal skæres, overflade, og bloker skivens beskyttelse ved at stramme skruen.

Fjern monteringsnøglerne og værktøjet inden maskinen sættes igang.

### 2.1 Brug af skiven

- Brug ikke diamantskiver som er ridsede eller revnede.
- Brems ikke skiverne ved hjælp af lateralt tryk.
- Efter arbejdet er udført, skal maskinen tømmes for vand. En forlænget nedsenkelse af skiven i vand, kan forringe samme.

### 2.2 Udførelse af skæring på en plan overflade

- Placer skæringslederen og bloker den ved at presse knapperne helt i bund.
- Den korrekte placering af lederen tillader Dem at udføre gentagne og mere præcise skæringer.

- Fremskridtet skal være proportionalt med kapaciteten på skæringsskiven. På denne måde har De sikkerheden for at der ikke produceres nogen adskillelse af materialer, som kunne provokere ulykker eller sår.

## 2.3 Udførelse af snit på 45° (gering)

- Anbring den mobile overflade på 45°, og bloker den ved hjælp af de placerbare ringe.
- Placer skæringslederen ca. 2mm fra den diamantagtige skive, og bloker den ved at presse knapperne helt i bund.
- Anbring porcelænsflisen med den emaljerede overflade mod arbejdsfladen, og kontroller at den diamantagtige skive ikke kommer i kontakt med emaljen på porcelænsflisen.
- Det kan være nødvendigt at korrigere skæringslederens position.

## 2.4 Igangsætning

- Når maskinen bruges udendørs, må der kun anvendes forlængerledninger specielt tilpasset hertil.
- Sikr Dem at kontakten befinder sig i "fra" position, når maskinen tilsluttes.
- Igangsætningen realiseres ved at trykke den grønne knap eller 1, ned, og for at slukke den, trykkes den røde knap eller 0, ned.
- Når maskinen sættes igang, vent da til motorens hastighed normaliserer sig (2 eller 3 sekunder), inden der startes med at skære.
- Maskinen disponerer over et sikkerhedssystem mod overophedning af motoren. Dette betyder at hvis maskinen pludselig uden grund stopper, skal ventes nogle minutter for at deaktivere sikkerhedskredsløbet. Dette sker da maskinen højst sandsynligt har været underkastet en overbelastning, og derfor efterfølgende skal moderere hastigheden i forhold til skæringen.

## 3. SIKKERHEDSINSTRUKTIONER



### VÆR OPMÆRKSOM!

Når der bruges elektriske apparater, skal følgende sikkerhedsregler bemærkes, således at risikoen for elektriske stød, læsioner og brand reduceres.

læs og observer alle instruktionerne før apparatet tages i brug, og gem disse instruktioner!

### OPBEVAR DISSE INSTRUKTIONER GODT

## 3.1 Hold arbejdspladsen ordentlig ren og pæn

- Uorden på arbejdsområdet forøger risikoen for ulykker.
- Sørg for at arbejdsområdet er godt oplyst.

## 3.2 Tænk på arbejdspladsens omgivelser

- Udsæt ikke apparatet for regn.
- Brug ikke apparatet i fugtige og våde omgivelser. Sikr Dem at arbejdsområdet er godt oplyst.
- Brug ikke apparatet tæt på letantændelige væsker eller gasser.

## 3.3 Beskyt Dem mod elektrisk stød

- Undgå kontakt mellem kroppen og objekterne med jordstik.

## 3.4 Hold det væk fra børn!

- Sørg for at andre personer ikke rører apparatet eller ledningen. Hold dem væk fra arbejdsområdet.

## 3.5 Gem Deres værktøj på et sikkert sted

- Apparater som ikke bliver brugt bør opbevares på et tørt, sikkert sted, som er udenfor børns rækkevidde.

## 3.6 Overbelast ikke apparatet

- Det arbejder bedre og mere sikkert, hvis det holdes indenfor den indikerede margen for styrke.

## 3.7 Brug et egnet apparat

- Brug ikke apparater med for svag styrke, og heller ikke tilbehør som har behov for en øget kraft. Brug ikke apparatet til at udføre arbejder, som det ikke er udtænkt til.

## 3.8 Ifør Dem passende arbejdstøj

- Når der arbejdes udendørs, anbefales det at iføre sig gummihandsker og fodtøj med skridsikker sål. Hvis De har langt hår, sørg for at have det tilbagetrukket, eller brug en beskyttelseshue eller –hjelm. Ifør Dem sikkerhedsbriller.
- Brug også en halvmaske, hvis arbejdet der udføres producerer støv.
- Brug egnede høreværn.
- Ifør Dem ikke flagrende tøjstykker eller smykker som kan hænge fast i de bevægelige mekanismer.

- Det anbefales at bruge fodtøj med skridsikker sål, når der arbejdes udendørs.
- Hvis De har langt hår, skal De af sikkerhedsmæssige årsager tildække det med hjelm.

### 3.9 Undgå at bruge strømledningen forkert

- Løft ikke apparatet ved hjælp af ledningen, og træk ikke i samme for at trække det ud af stikkontakten.
- Beskyt ledningen mod høje temperaturer, olie og skarpe kanter.
- Undgå at bruge det i usikre positioner. Hold det altid i en korrekt position og i balance.

### 3.10 Hold Deres værktøj vedlige

- Sørg for at Deres værktøj er slebet og rent, for således at arbejde bedre og mere sikkert.
- Observer forskrifterne for vedligeholdelse og indikationerne for udskiftning af samtligt værktøj. Tjek regelmæssigt tilstanden af strømledningen, og i så fald at den er beskadiget, få den udskiftet af en autoriseret tekniker. Tjek regelmæssigt forlængerledningerne, og skift dem hvis de er beskadigede. Hold håndtagene tørre og fri for olie og fedt.

### 3.11 Kobl strømledningen fra stikkontakten

- Hvis apparatet ikke bruges, før der udføres reparationer og når der skiftes tilbehør.
- Brug den kun i kombination med en differential, med en F1 sikkerhedsforbinder.
- Fjern manøvrenglerne.
- Før apparatet sættes igang, sikr Dem at nøgleme og indstillingsværktøjet er blevet fjernet.

### 3.12 Undgå utilsigtet start af maskinen

- Sikr Dem at kontakten er "slukket", når De slutter apparatet til stikkontakten.
- Forlængerledninger til udendørs brug.
- Når værktøjet bruges udendørs, må der kun bruges godkendte forlængerledninger, og identificeret hertil.

### 3.13 Vær altid på vagt

- Observer Deres arbejde. Brug fornuften, og brug ikke apparatet når De er distraheret.

### 3.14 Kontroller Deres apparat for skader

- Før apparatet påny tages i brug, tjek da omhyggeligt sikkerhedsmekanismerne, og

dele som muligvis kan være blevet beskadigede. Tjek at funktionaliteten af de bevægelige stykker er korrekt, at de er ikke er blokerede eller at andre dele er skadede. At alle de andre komponenter er korrekt monteret, og foren tilstandene for at garantere en upåklagelig funktionalitet af apparatet.

- Alle skadede sikkerhedsmekanismer og andre, skal repareres eller udskiftes på passende måde på et autoriseret værksted, hvis ikke andet fremgår af brugsanvisningen.
- Alle defekte fjernbetjeninger skal udskiftes på et autoriseret værksted.
- Brug ikke et apparat, hvis afbryderen ikke kan åbne og lukke sit kredsløb korrekt.



### VÆR OPMÆRKSOM!

Brug af andet tilbehør end det i manualen nævnte eller anbefalet i fabrikantens katalog, kan forårsage risiko for personskader.

### 3.15 Få Deres værktøj repareret af kvalificeret personel

- Dette elektriske apparat overholder de relaterende gyldige sikkerhedsnormer. Reparationerne må kun udføres af kvalificeret personel, som bruger originale udskiftningsdele. Sker dette ikke, kan det forårsage en væsentlig fare for brugeren.

## 4. VEDLIGEHOLDELSE

### 4.1 Rengøring

- Hold skæringsredskaberne rene for at opnå en bedre og mere sikker drift.
- Før der påbegyndes rengøring, vedligeholdelse eller reparation af maskinen, såsom før transport, skal maskinen slukkes og stikket trækkes ud af stikkontakten. Det anbefales at rengøre med en fugtig klud.
- Brug ikke aggressive rengøringsprodukter til rengøring af maskinen.
- Maskinen må ikke sænkes ned i vand.

### 4.2 Kontrol af komponenter

- Følg instruktionerne for udskiftning af tilbehør.
- Undersøg regelmæssigt maskinens ledninger, og hvis disse er beskadigede, skal de repareres på autoriseret teknisk værksted.
- Hold håndtagene tørre og fri for olie og fedt.



## VÆR OPMÆRKSOM!

Før maskinen påny bruges, skal den omhyggeligt tjekkes for at bestemme om den fungerer passende, og er egnet til at udføre funktionen som den er udformet til. En beskyttelsesdel eller anden som er beskadiget, skal passende repareres eller udskiftes på et autoriseret teknisk værksted, med mindre andet er nævnt i brugsanvisningen. Brug ikke maskinen hvis afbryderen ikke tænder eller slukker sig.

## 5. FORHOLDREGLER



## ANBEFALINGER!

Fabrikanten afviser alt ansvar hvis porcelænsfliseskæreren ND-180-BL bruges sammen med andre typer værktøj, og hvis der skæres i materialer som maskinen ikke er specificeret til.

ND-180-BL maskinen er konstrueret til kun at operere ved vilkårene ENIG DRIFT, indikerede i paragraffen "TEKNISKE DATA". Deraf kommer at maskinen under skæringsarbejde, skal have pauser som specificeret.

ND-180-BL maskinen er ikke konstrueret til en kontinuerlig driftsbelastning.

Det er strengt forbudt at reproducere, helt eller delvist, maskinen, i ethvert format eller gennem ethvert medie eller fremgangsmåde, det være sig mekanisk, fotografisk eller elektronisk, uden

forudgående autorisation fra GERMANS BOADA S.A.

Enhver af disse handlinger kunne medføre overtrædning af lovligt ansvar, og kan indebære straffeaktioner.

GERMANS BOADA, S.A. reserverer retten til at indføre enhver teknisk modifikation uden forudgående varsel.

### 5.1 Forholdsregel

Det ækvivalente velafvejede lydtryk A er i skæringsøjeblikket mindre end 70dB (A).

Hvis maskinerne bliver brugt af samme operatør på en kontinuerlig måde gennem et tidsrum på otte timer, kan de provokere en daglig personlig eksponering af larm højere end 85dB(A).

For at reducere risikoen kommende fra ekponeringen af larmen, er det nødvendigt at bruge passende høreværn.

## 6. ERKLÆRING PÅ OPFYLDELSE AF EU-DIREKTIVER

Denne maskine overholder normativerne EN 61029-1/2000, EN 12100-1-2/2003, EN 294/1992, EN 349/1993.

**GERMANS BOADA S.A.**  
BARCELONA  
P.O.BOX 14 - 08191 RUBI - SPAIN

Salvador Durán  
Technical Director

## 7. LOKALISATION AF SKADER

**Dette elektriske apparat overholder de relaterende gyldige sikkerhedsnormer. Reparationerne må kun udføres af kvalificeret personel, som bruger originale udskiftningsdele. Sker dette ikke, kan det forårsage en væsentlig fare for brugeren.**

Problem	Årsag	Løsning
Maskinen virker ikke	Strømledningen er ikke ordenligt tilsluttet eller beskadiget	Tryk stikket helt ind i stikkontakten, kontroller strømledningen
	Strømnettet har ikke en spænding	Bekræft at strømmettet har en spænding
	Afbryderen er beskadiget	Henvend Dem til vedkommende som har solgt Dem produktet
Maskinen har svært ved at starte	Motoren har ingen kraft og udskiller en dårlig lugt	Henvend Dem til vedkommende som har solgt Dem produktet
	Den diamantagtige skive har lagt sig dobbelt på grund af forkert brug.	Udskift den diamantagtige skive
	Startkondensatoren er beskadiget	Henvend Dem til vedkommende som har solgt Dem produktet
	Motorlejerne er beskadigede	Henvend Dem til vedkommende som har solgt Dem produktet

## 1. ИНСТРУКЦИИ ПО СБОРКЕ



### ВНИМАНИЕ!

Перед использованием машины рекомендуется внимательно прочитать инструкцию.

Перед тем, как выпустить машину из фабрики, она подвергается серии испытаний под тщательным контролем.

**RUBI** постоянно работает над развитием своей машинной техники; поэтому сохраняет право на внесение каких-либо изменений, и следовательно не предстает возможным претендовать на какие-либо права по защите информации или иллюстраций данного буклета.

### 1.1 Применения

Дисковая нарезка с алмазным покрытием ND-180-BL - является технически передовым продуктом, подходящим для работы как с керамическими материалами, так и с особо твердыми. Его специфическая система работы с влажным диском позволяет полное устранение пыли, произведенной лезвием при нарезке продукта.

Машина позволяет осуществлять, вертикальный, угловой и специальные нарезки с преимуществами размеров, веса и маневренности машины.

### 1.2 Сборка

Необходимо извлечь машину из упаковки и убедиться что она не повреждена. В случае наличия повреждений, заменить поврежденные части на запасные части, которые вы получили вместе с машиной. Запасные части должны быть фабричного изготовления в противном случае машина не будет работать.

подготовить стабильную и свободную от других материалов поверхность для использования в качестве поверхности для опоры для машины.

### 1.3 Монтажная схема

Убедитесь в том, что напряжение и частота машины, указанные на технической карточке характеристик совпадают с напряжением сети.

Разетка должна располагать землелеводом и защитой для случаев утечки электричества (Дифференциального). При использовании удлинителя убедитесь, что бы разрез кабеля был не менее 2,5 мм В.

Во время транспортировки, электрический кабель машины необходимо собрать, сматывая его. Никогда не дергайте за кабель, передвигая машину.

### 1.4 Установка диска

Разобрать защитный картер диска.

При помощи шестигранного ключа 8mm. Заблокировать ось двигателя. Посредством установленного ключа 19mm, отвинтить гайку блокирующую фланец защитного картера диска, ввести диск проверяя внимательно сторону его вращения.

На каждом инструменте чётко указана стрелка, которая показывает сторону вращения.

Собрать картер защиты диска.

Собрать верхнюю крышку защиты диска, которая в последствии защитит пользователя от возможных порезов во время работы. Так же во время работы крышка сама настроится на толщину предмета предназначенного для нарезки.

## 2. ИНСТРУКЦИИ ПО ИСПОЛЬЗОВАНИЮ



### ВНИМАНИЕ!

Перед началом и в процессе нарезки убедитесь что уровень воды достаточен для покрытия алмазной части диска. Наполнение может осуществляться прямо в бадью.

Периодически менять воду в бадье. Работа с чистой водой удлинит жизнь диска и улучшает его отдачу.

Помещать защиту диска приблизительно в половине сантиметра над изразцовой поверхностью нарезки и блокировать защиту диска основательно нажимая винт.

Вынуть ключи и инструменты перед запуском машины.

### 2.1 Использование диска

- Не использовать надломленные или расколотые алмазные диски.
- Не останавливать диски посредством бокового давления.
- По окончании работы, вылить воду, так как длительное пребывание в воде может повредить диск.

### 2.2 Выполнение нарезки на плоской поверхности

- Поместить гид нарезки и заблокировать его сильным нажатием ручек.
- Правильное закрепление гида позволит ему производить машинальную и более точную нарезку.
- Продвижение должно быть пропорциональным силе нарезки диска. Таким образом не будет производиться отделений материалов, которые могли бы вызывать аварии или ранения.

## 2.3 Выполнение нарезки при 45 °

- Поместить подвижную поверхность под углом в 45° и заблокировать её посредством устанавливаемых браслетов.
- Поместить гид нарезки в 2 мм от алмазного диска и заблокировать его сильным нажатием ручек.
- Поместить изразец эмалированной стороной к рабочему материалу и контролировать, что бы алмазный диск не вошёл в контакт с эмалью изразца.
- В случае необходимости исправить положение гида нарезки.

## 2.4 Машина в действии

- При использовании машины на открытом воздухе необходимо использовать только шнуры предназначенные для данного использования.
- Убедитесь в том, что выключатель находится в положении " off " при включении машины.
- Включение машины производится нажатием кнопки зеленого цвета или со знаком I, и выключение нажатием кнопки красного цвета или 0.
- Перед началом нарезки необходимо подождать (2 или 3 секунды) до полной нормализации скорости двигателя.
- Машина располагает системой безопасности при перегреве двигателя, поэтому при остановке машины без видимых причин необходимо подождать несколько минут до полной дезактивации цепи безопасности, что означает необходимую регуляцию скорости нарезки при последующей работе.

## 3. ИНСТРУКЦИИ ПО БЕЗОПАСНОСТИ



### ВНИМАНИЕ!

При использовании электрических устройств, соблюдайте следующие средства безопасности, чтобы уменьшить риск получения электрических разрядов, травм и возникновения пожаров.

Перед использованием машины внимательно читайте инструкции !

### СЛЕДУЙТЕ УКАЗАНИЯМ ИНСТРУКЦИИ

## 3.1 Поддерживайте в порядке своё рабочее место

- Беспорядок на рабочем месте увеличивает риск происшествий.
- Хорошо освещайте рабочую площадь.

## 3.2 Не забывайте об окружающей среде

- Не оставляйте машину под дождём.
- Не используйте машину во влажном или мокром помещении. Рабочая площадь должна быть хорошо освещена.
- Не используйте устройство около легковоспламеняющихся жидкостей или газов.

## 3.3 Будьте осторожны с электрическими разрядами

- Предотвращайте контакт между телом и объектами, присоединенными к земле.

## 3.4 Не подпускайте детей!

- Не позволяйте, что бы посторонние люди трогали устройство или кабель.

## 3.5 Храните инструменты в безопасном месте

- Устройства, которые не используются, должны храниться в сухом, надёжном месте и вне досягаемости детей.

## 3.6 Не перегружайте устройство

- Оно будет работать гораздо лучше и безопаснее если работа производится в рамках указанной потенции.

## 3.7 Используйте подходящее устройство

- Не используйте ни устройства слишком слабой силы ни аксессуары, которые бы нуждались в повышенной силе. Не используйте устройство, для работ, для которых оно не было предусмотрено.

## 3.8 Одевайтесь в соответствующую рабочую одежду

- Когда работа производится на открытом воздухе, рекомендуется одевать резиновые перчатки и обувь предохраняющую от скольжения. Если у вас длинные волосы , подберите их или используйте защитную шапку.
- При работе используйте также защитную маску для лица.
- Используйте слуховую защиту.

- Не используйте ни широкую одежду ни ювелирные изделия, которые могли бы зацепиться за движущиеся устройства.
- При работе на открытом воздухе необходимо использовать предохраняющую от скольжения обувь.
- Использовать защитные шапки для длинных волос.

### 3.9 Избегайте неправильного использования электрического кабеля

- Не поднимайте устройство при помощи кабеля и не дергайте за него, чтобы отсоединить штырь штепсельной вилки.
- Предохраняйте кабель от высоких температур и масла.
- Избегайте принятия небезопасного положения. Поддерживайте всегда правильное положение и равновесие.

### 3.10 Осторожно храните инструменты

- Для безопасной работы поддерживайте инструменты чистыми и заточенными.
- Следите за предписаниями хранения и указаниями по замене частей. Регулярно проверяйте состояние силового кабеля, и в случае повреждений замените его при помощи квалифицированного техника. Регулярно проверяйте кабели - удлинители и меняйте их в случае повреждений. Следите за тем что бы рукоятки всегда были сухими и чистыми.

### 3.11 Разъедините штырь штепсельной вилки

- Если вы не используете машину, а так же перед осуществлением ремонта и при смене аксессуаров.
- Использовать только в сочетании с дифференциалом, с соединением защиты Ф1.
- Соберите ключи управления.
- Перед запуском устройства убедитесь, что ключи и запасные части были убраны по окончании ремонта.

### 3.12 Избегайте произвольных стартов

- При подключении аппарата к электричеству убедитесь в том, что выключатель был погашен.
- Кабели - удлинители для использования на открытом воздухе.
- Когда инструмент используется на открытом воздухе, используйте предназначенные для этого удлинители.

### 3.13 Всегда будьте внимательны

- Наблюдайте за его работой. Используйте здравый смысл и не отвлекайтесь, при использовании устройства.

### 3.14 Следите за повреждениями устройства

- Перед использованием аппарата, проверьте его на наличие возможных повреждений. Проверьте на правильность функционирования передвижных частей, если шатаются, или если сломаны. Правильно собранные компоненты гарантируют безупречное функционирование аппарата.
- Все повреждённые части должны быть починены или заменены в гарантийной мастерской послепродажного обслуживания.
- Все дефектные выключатели должны быть заменены в мастерской послепродажного обслуживания.
- Не используйте никакой аппарат, выключатель который не может открывать и закрывать его цепь должным образом.



### ВНИМАНИЕ!

Использование аксессуаров отличных от упомянутых в инструкции или рекомендуемых в каталоге изготовителя машины, означает возможность причинения телесных повреждений.

### 3.15 Ремонтируйте аппарат при помощи квалифицированного персонала

Данное электрическое устройство выполняет все действующие нормы безопасности. Ремонт должен производиться только квалифицированным персоналом, который использовал бы только запасные части фабричного производства, в противном случае машина может представлять опасность для оператора.

## 4. СОДЕРЖАНИЕ АППАРАТА

### 4.1 Чистка

- Поддерживать инструменты нарезки чистыми для их лучшего и более безопасного функционирования.
- Перед началом чистки или ремонта машины, также как и перед её транспортировкой, необходимо отключить машину. Чистку машины рекомендуется производить влажной тряпкой.
- Не использовать концентрированные чистящие средства.
- Машина не должна попасть под струю воды.



## 4.2 Контроль компонентов

- Следовать указаниям инструкции для замены аксессуаров.
- Периодически проверять кабели машины на наличие повреждений и устранять повреждения при помощи квалифицированного персонала.
- Рукоятки должны быть сухие, чистые и без жира и масла.



### ВНИМАНИЕ!

Перед использованием машины необходимо убедиться, что машина в порядке и будет функционировать правильно, в соответствии со своим предназначением. Защита или повреждённые части должны быть заменены либо установлены квалифицированным персоналом. Необходимо следовать указаниям инструкции. Не использовать машину если выключатель не зажигается и не гаснет.

## 5. МЕРЫ ПРЕДОСТОРОЖНОСТИ



### Рекомендации!

Изготовитель не несёт ответственности при использовании электрической изразцовый нарезки ND-180-BL с деталями не фабричного изготовления, для нарезки не указанных в инструкции материалов.

Машина ND-180-BL создана, исключительно для работы в разрешённых в параграфе "ТЕХНИЧЕСКАЯ ИНФОРМАЦИЯ" условиях.

Поэтому в процессе нарезки необходимо давать машине отдохнуть, согласно с тем что указано в инструкции.

Машина ND-180-BL не создана для постоянной и продолжительной нагрузки.

Так же запрещено полное или частичное воспроизведение работы, в любом формате или любым способом: будь то механический, фотографический или электронный, без предварительного разрешения GERMANS BOADA S.A.

Любой вид деятельности из выше перечисленных, совершённый без согласия производителя, может привести к уголовной ответственности.

GERMANS BOADA, S.A. сохраняет право на внесение любых технических изменений без предварительного предупреждения.

## 5.1 избежать рисков

Разумное и эквивалентное давление A во время нарезки менее 70dB (A).

Если машины постоянно используются тем же оператором в течение восьми часового рабочего дня, они могут подвергнут оператору шумовой атаке превышающей 85dB (A).

Чтобы уменьшить риск шумовой атаки необходимо использовать анти-шумовые наушники соответствующего типа.

## 6. ДЕКЛАРАЦИЯ СООТВЕТСТВИЯ ДИРЕКТИВАМ CE

Эта машина выполняет норматив В 61029-1/2000, В 12100-1-2/2003, В 294/1992, В 349/1993.

**GERMANS BOADA S.A.**  
BARCELONA  
P.O.BOX 14 - 08191 RUBI - SPAIN

**Salvador Durán**  
Technical Director

## 7. ЛОКАЛИЗАЦИЯ АВАРИЙ

Данное электрическое устройство выполняет все действующие нормы безопасности. Ремонт должен производиться только квалифицированным персоналом, который использовал бы только запасные части фабричного производства, в противном случае машина может представлять опасность для оператора.

Проблемы	Причина	Возможное решение проблем
Машина не работает	Силовой разъем плохо соединён либо повреждён	Поместить штепсельную вилку в розетку, контролировать силовой разъем
	Нет напряжения в сети эквивалентного	Проверить напряжение
	Выключатель поврежден	Обратиться к продавцу
	У двигателя нет силы и он испускает плохой запах	Обратиться к продавцу
Машина включается с трудностью	Алмазный диск согнулся из-за неправильного использования	Заменять алмазный диск
	Конденсатор стартера поврежден	Обратиться к продавцу
	Подшипники двигателя повреждены	Обратиться к продавцу

## 1. MONTAJ TALİMATI



### DİKKAT!

Makineyi kullanmadan önce, güvenlik kitapçığını dikkatle okuyunuz.

Her makine fabrikadan çıkmadan önce, bir seri denemelere tabi tutularak her şey teferuatlı bir şekilde kontrol edilir.

RUBI sürekli olarak makinelerinin gelişimi için çalışmaktadır; bu yüzden makinelerde gerekli gördüğü değişimleri yapma hakkı kendisinde saklı olup, sonuç olarak bu bilgiler üzerinde hiç kimse hiç bir hak talep edemez ve bu kitapçığın içerdiği resimleri de kimsenin kullanma hakkı yoktur.

### 1.1 Uygulamalar

Elmas diskli kesici ND-180-BL seramik materyallerin ve özellikle sert şeylerin kesimine uygun, teknolojik olarak ileri bir üründür. Sulu diskli, özel çalışma sistemi sayesinde, kesim anında meydana gelen tozun tamamının önlenmesini sağlar.

Makinenin kullanımı kolaydır, düz kesim, 45° lik kesim veya özel kesimler büyük bir rahatlıkla yapılabilir; makine boyutları, ağırlığı ve kullanışlık gibi avantajlar, portatif el aletleri sınıfında yer almasını sağlar.

### 1.2 Montaj

Makineyi ambalajdan çıkarın ve hiç bir parçanın zarar görmediğine emin olun. Şayet zarar gören parça varsa, orijinal yedek parçalar ile yenileyin. Bu parçaların değişimine gerek duyulduğunda, sadece üreticinin imal ettiği orijinal yedek parçaları kullanınız, aksi takdirde markalanmış GS garantisi geçerliliğini kaybedebilir.

Makineyi koyabileceğiniz, sağlam ve diğer materyallerin olmadığı boş bir yer hazırlayınız.

### 1.3 Bağlantı

Makine özelliklerinin yazılı olduğu plaka da yer alan gerilim ve frekans değerlerinin şebeke değerlerine uygunluğunu kontrol ediniz.

Elektrik enerjisinin alındığı priz topraklamalı olmalı ve elektrik kaçakları halinde (diferansiyel) korumaya sahip olmalıdır. Uzatma kablosu kullanıldığında, kablo kesitinin 2,5 mm<sup>2</sup> en az olmaması lazımdır.

Nakil esnasında enerji besleme kablosunu sarınız. Asla makineyi kablodan çekerek hareket ettirmeye çalışmayınız.

### 1.4 Disk'in takılması

Disk koruyucusunu sökünüz.

8 mm lik bir altıgen anahtar ile motor milini bloke edip, 19 mm lik sabit anahtar ile disk taşıyan flanştaki somunu çevirip boşaltınız, diskin dönme yönünü gözeterek dikkatlice yerine koyunuz.

Her parça da dönme yönünü belirten açık bir ok işareti basılı bulunmaktadır.

Sonra disk koruyucusunu tekrar monte ediniz.

Disk'in üst koruyucu kapağını monte ediniz, kullanıcıyı mümkün olabilecek kesim kazalarından korur ve kesim esnasında parça kalınlığına göre bu kapak ayarlanır.

## 2. KULLANMA TALİMATI



### DİKKAT!

Herhangi bir kesim operasyonuna başlamadan önce, ve bu operasyon boyunca su seviyesinin diskin elması bölümünü yeterince örttüğünden emin olunuz. Su dolumu veya ikmal direkt olarak haznedan yapılır.

Haznedeki suyu periyodik olarak değiştiriniz. Temiz su ile çalışmak diskin ömrünü uzatır ve randımanını iyileştirir.

Disk koruyucusunu kesilecek fayans yüzeyinin aşağı yukarı yarım santimetre üstüne konuşturınız ve koruyucu somununu tam sıkarak bloke ediniz.

Makineyi çalıştırmadan önce kullandığınız anahtar vs. yi alandan uzaklaştırınız.

### 2.1 Disk'in kullanımı

- Kırık veya çatlak elmas diskler kullanmayınız.
- Diskleri frenlemek için yandan basınç uygulamayınız.
- İş günü bitiminde, makinenin suyunu boşaltınız, zira diskin uzun süre su içerisinde kalması zararlı olabilir.

### 2.2 Düz sathlarda kesim işlemi

- Kesim kavuzunu koyup, topuzları sıkarak bloke ediniz.
- Kesim kavuzunun doğru ayarlanması, tekrarlanan çoklu kesimlerin yapılmasını ve daha iyi sonuçlar alınmasını sağlar.
- Öne doğru ilerleme, disk'in kapasitesi ile orantılı olmalıdır. Bu şekilde taş atımlarına karşı güvenlik sağlanarak, meydana gelebilecek yaralama ve kazalar önlenmiş olur.

## 2.3 45° derecelik (verev) kesimler

- Hareketli yüzeyi 45° ye getirip pozisyon kelepçelerini sıkınız.
- Kesim kılavuzunu elmas disk'e 2 mm ye ayarlayıp topuzları sonuna kadar sıkarak bloke ediniz.
- Fayansın parlak yüzü üste gelecek şekilde makinenin kesim alanına doğru koyunuz, elmas disk'in fayansın parlak yüzüne değmemesini kontrol ediniz.
- Gerekli olduğunda kesim kılavuzunun pozisyonunu düzeltiniz.

## 2.4 Makinenin çalıştırılması

- Makine dışarıda kullanıldığında, sadece dışarıda kullanıma uygun elektrik uzatma kabloları kullanınız.
- Makineyi elektrik fişine taktığınızda "off" pozisyonunda olduğundan emin olunuz.
- Makineyi çalıştırmak için yeşil renkli (I) butona ve durdurmak için de kırmızı renkli butona (O) basınız.
- Makine çalışmaya başladığında kesime başlamadan önce, hızın normal seviyeye gelmesi için (2-3 dakika) bekleyiniz.
- Makine, motorun aşırı ısınması ve aşırı elektrik harcamalarına karşı bir güvenlik sistemi ile donatılmıştır, dolayısı ile, görünürde bir şey olmadığı halde eğer durursa, güvenlik devresinin devreden çıkması için bir kaç dakika beklemeniz gerekir, büyük bir olasılıkla makine bir zorlama ile karşı karşıya kalmıştır, sonuç olarak makine ilerleme hızını makul bir seviyeye indirmek gerekir.

## 3. GÜVENLİK TALİMATI



### DİKKAT!

Elektrikli aletler kullanırken, elektrik çarpmalarına, yaralanmalara ve yangınlara meydan vermemek için aşağıdaki güvenlik tedbirlerine uyunuz.

Aleti kullanmadan önce bu talimatı okuyunuz ve önlemlerinizi alınız, bu talimatı iyi muhafaza ediniz!

### BU TALİMATI İYİ MUHAFAZA EDİNİZ

## 3.1 İş yerinizi düzenli tutunuz

- İş alanındaki dağınıklık kaza riskini artırır.
- İş alanını iyi ışıklandırınız.

## 3.2 Çalışma mekanını göz önünde bulundurunuz

- Aleti yağmura maruz bırakmayınız.
- Aleti rutubetli veya ıslak bir mekanda kullanmayınız. Çalışma alanının iyi ışıklanmış olmasına dikkat ediniz.
- Aleti patlayıcı sıvı ve gazların yakınında kullanmayınız.

## 3.3 Elektrik çarpmalarına karşı korununuz

- Vücudunuzun toprağa bağlı objeler ile temasını önleyiniz.

## 3.4 Çocukları uzaklaştırınız!

- Başka kişilerin alete ve kablolara dokunmasına izin vermeyiniz. Onları çalışma bölgenizden uzaklaştırınız.

## 3.5 Takımlarınızı emin bir yerde saklayınız

- Kullanılmayan aletler rutubetsiz, emin ve çocukların erişemeyeceği bir yerde saklanmalıdır.

## 3.6 Aleti fazla yüklemeyiniz

- Alet, belirtilen güç marjı dahilinde çalıştırılır ise, daha iyi ve emin çalışır.

## 3.7 Uygun aleti kullanınız

- Ne çok düşük güçlü aletler ne de yüksek güç gerektiren aksesuarlar kullanmayınız.
- O iş için düşünülmemiş aleti kullanmayınız.

## 3.8 Uygun iş elbisesi ile giyininiz

- Dışarıda iş yapılırken, lastik eldiven ve tabanları kaygan olmayan ayakkabılar tavsiye edilir. Eğer saçınız uzun ise, saçınızı toplayınız veya koruyucu şapka giyiniz. Koruyucu gözlük takınız.
- Yaptığınız iş toz saçıyor ise bir de maske takınız.
- Yeterli duyma koruyucularını kullanınız.
- Hareketli parçalara takılabilen geniş elbiseler ve ne de mücevheratlar kullanmayınız.
- Dış mekânlarda çalışırken kaygan olmayan ayakkabılar kullanılmalı tavsiye edilir.
- Uzun saç için koruyucu şapka kullanınız.

## 3.9 Besleme kablosunun yanlış kullanımını önleyiniz

- Aleti kablo ile kaldırmayınız ne de fişten çıkarmak için kablo ile çekmeyiniz.
- Kabloyu yüksek sıcaklık derecelerinden, yağlardan ve keskin noktalardan koruyunuz.
- Güvenli olmayan pozisyonlardan sakınınız. Her zaman duruşunuz ve dengeğiniz doğru biçimde olmalıdır.

## 3.10 Alet ve takımlarınızı dikkatle koruyunuz

- Daha iyi ve daha emin çalışmak için takımlarınızı bileyli ve temiz tutunuz.
- Bakım talimatlarını okuyunuz ve alet değişimlerine dikkat ediniz.
- Besleme kablosunu düzenli olarak kontrol ediniz, zarar görmüş olması halinde yetkili bir teknisyene değiştiriniz.
- Uzatma kablolarını düzgün olarak kontrol edip zarar görmüş olmaları halinde değiştiriniz.
- Tutacak terlerini kuru ve yağ, gres gibi şeylerden uzak tutunuz.

## 3.11 Prizden çıkarınız

- Alet kullanılmadığı zamanlar, tamirlerden önce ve aksesuarları değiştirirken aleti prizden çıkarınız.
- Sadece bir diferansiyel ile kombine kullanınız, F1 güvenlik konektörü ile.
- Kullandığınız anahtarları yerlerine koyunuz.
- Aleti tekrar çalıştırmadan önce kullanılan bütün anahtarların kaldırıldığından emin olunuz.

## 3.12 İstenmeyen startlara meydan vermeyiniz

- Prize takmadan önce açma düğmesinin kapalı olduğundan emin olunuz.
- Dışarıda çalışmak için kullanılan uzatmalar. Alet dışarıda kullanıldığı zaman, bu iş için onaylı ve markalı uzatmalar kullanınız.

## 3.13 Her zaman dikkatli olunuz

- İşinizi gözleyiniz. Sağduyunuzu kullanınız ve dalgınsanız makineyi kullanmayınız.

## 3.14 Aletinizin zarar görüp görmediğini kontrol ediniz.

- Aletin yeniden kullanıma almadan önce güvenlik sistemlerini ve zarar görmüş olabilecek parçaları dikkatlice kontrol ediniz. hareketli parçaların çalışmalarının doğru olup olmadığından emin olunuz; bütün diğer

kısımların doğru bir şekilde monte edilmiş ve gayet düzgün olarak çalıştıklarını gözleyin.

- Kullanım kitapçığında başka bir yol izlenmesi önerilmiyorsa; her türlü güvenlik aygıtı ve arızalı parça uygun veya yetkili bir satış sonrası servis bayinde tamir edilmeli veya yenisi ile değiştirilmelidir.
- Her türlü açıp bozuk kapama butonları yetkili bir satış sonrası servisinde değiştirilmelidir.
- Açma kapama butonunun devreyi düzgün bir şekilde açıp kapayamayan hiç bir aleti kullanmayınız.



## DİKKAT!

- Kullanma talimatında veya üretici kataloğunda belirtilenler ve tavsiye edilenlerden başka veya değişik makine aksesuarları kullanmak insanlar için bir yaralanma riski oluşturur.

## 3.15 Aletinizi bilgili kişilere tamir ettiriniz

- Bu alet yürürlükteki güvenlik normları ile barışıktır. Tamirler sadece yetkili ve bilgili servis elemanları tarafından ve orijinal yedek parçaların kullanılması şartı ile gerçekleştirilmelidir, böyle olmadığı takdirde kullanıcılar için ciddi tehlikeler arz edebilir.

## 4. BAKIM

### 4.1 Temizlik

- Kesici takımları, makinenin daha iyi ve güvenli bir şekilde çalışması için temiz tutunuz.
- Temizliğe, bakıma veya tamir işlemlerine başlamadan önce ve nakliyat dan önce bağlı olduğu prizden çıkarılmalıdır, temizlik işlemi nemli bir bez ile yapılmalıdır.
- Makinenin temizliği için agresif temizlik ürünleri kullanmayınız.
- Makine su içerisine daldırılmamalıdır.

### 4.2 Parçaların kontrolü

- Aksesuarların değişimi için talimatlara uyunuz.
- Makine kablolarını periyodik olarak kontrol ediniz eğer zarar görmüş kablo var ise yetkili bir servis aracılığı ile değiştiriniz.
- Bütün tutacakların ıslak olmamasına ve yağlı olmamasına dikkat ediniz.



## DİKKAT!

Makineyi tekrar kullanıma başlamadan önce, makinenin iyi bir şekilde çalışıp çalışmayacağını ve yapılacak istenen işe uygunmu değilmi bunu dikkatli bir şekilde kontrol ediniz. Kullanım kitapçığında başka bir yol izlenmesi önerilmiyorsa; her türlü güvenlik aygıtı ve arızalı parça uygun veya yetkili bir satış sonrası servis bayiinde tamir edilmeli veya yenisi ile değiştirilmelidir. Açma kapama butonu makineyi açamıyor veya kapayamıyor ise, makineyi kullanmayınız.

## 5. UYARILAR



## TAVSİYLER!

Fabrikatör, elektrikli fayans kesicisi ND-180-BL nin diğer aletler ile kullanımı ve belirtilen materyallerin dışındaki şeyleri kesmekten dolayı doğacak bütün sorumlulukları üzerine almaktan imtina eder.

ND-180-BL makinemiz sadece "TEKNİK BİLGİLER" paragrafında belirtilen KABUL EDİLEBİLİR ÇALIŞMA şartları altında faaliyette bulunmasına yönelik inşa edilmiştir. Bu bakımdan, kesme işlemleri sırasında, orada izah edildiği üzere makine dinlenmeye alınmalıdır.

ND-180-BL makinesi sürekli yük altında bulunması kaydı ile inşa edilmemiştir.

GERMANS BOADA S.A şirketinden önceden alınacak müsaade olmadan, makineden yapılacak her türlü tam veya kısmi kopyalama, formatı ne olursa olsun mekanik, fotoğrafik veya elektronik yollar dahil yasaklanmıştır.

Bu gibi davranışlar yasal sorumluluklara yol açabilir ve cezai mahkemelerde davaya konu olabilir.

GERMANS BOADA, S.A. önceden haber vermeden, makinelerde herhangi bir teknik değişiklik yapma hakkını kendisinde saklı tutar.

A ekivalen basıncı, makinenin kesme işlemi yaptığı anda 70dB (A) değerinden küçüktür.

Makine, aynı operatör tarafından devamlı olarak kullanılıyor ise, 8 saatlik bir çalışma içerisinde, 85dB(A) değerinde gündelik kişisel bir gürültüye maazuriyet doğurur.

Gürültüye karşı riskleri en az seviyeye indirmek için, uygun tip gürültü geçirmeyen kulaklıklar kullanmak gereklidir.

## 6. CE YE UYGUNLUK BİLDİRGESİ

Bu makina EN 61029-1/2000, EN 12100-1-2/2003, EN 294/1992, EN 349/1993 normlarına uygundur.

**GERMANS BOADA S.A.**  
BARCELONA  
P.O.BOX 14 - 08191 RUBI - SPAIN

Salvador Durán  
Technical Director

## 7. ARIZALARIN TESPİTİ

**Bu elektrikli alet ilgili güvenlik normlarına uygundur. Tamirler sadece yetkili ve bilgili servis elemanları tarafından ve orijinal yedek parçaların kullanılması şartı ile gerçekleştirilmelidir, böyle olmadığı takdirde kullanıcılar için ciddi tehlikeler arz edebilir.**

Problem	SebeP	Çözüm
Makine çalışmıyor	Besleme kablosu prize iyi takılmamış veya kabloda problem var	Fişi, prize sonuna kadar iterek sokunuz, kabloyu kontrol ediniz
	Luk gerilim yok	Luk gerilimi kontrol ediniz
	Açma kapama butonu bozuk	Güvendiğiniz satıcınıza müracaat ediniz
	Motor da güç yok ve kötü bir koku yayıyor	Güvendiğiniz satıcınıza müracaat ediniz
Makine zor çalışıyor	Elmas disk yanlış kullanımdan ötürü kıvrılmış	Elmas disk'i değiştiriniz
	Marş kondansörü arızalı	Güvendiğiniz satıcınıza müracaat ediniz
	Motor yatakları hasarlı	Güvendiğiniz satıcınıza müracaat ediniz

GERMANS BOADA S.A şirketinden önceden alınacak müsaade olmadan, makineden yapılacak her türlü tam veya kısmi kopyalama, formatı ne olursa olsun mekanik, fotoğrafik veya elektronik yollar dahil yasaklanmıştır.

Bu gibi davranışlar yasal sorumluluklara yol açabilir ve cezai mahkemelerde davaya konu olabilir.

## 1.- INSTRUKCJA MONTAŻU



### UWAGA!

Przed korzystaniem z urządzenia, należy przeczytać dokładnie podręcznik bezpieczeństwa.

Przed wyjściem z fabryki każde urządzenie jest ustawione na przeprowadzanie kilku serii testów, które są kontrolowane w sposób bardzo dokładny i skrupulatny. Firma RUBI nieustannie pracuje nad rozwojem swoich urządzeń; i dlatego zastrzega sobie prawo do wnoszenia i przeprowadzania zmian, które według producenta są niezbędne i na podstawie, których tylko producent będzie miał prawo do zmiany wszelkich danych jak również rysunków technicznych objętych w podręczniku użytkownika.

### 1.1 Zastosowanie

Obcinarka z tarczą diamentową ND-180-BL jest produktem bardzo zaawansowanym pod względem technologicznym, przeznaczonym do prac ścinania i przycinania materiałów wykonanych z ceramiki jak również tych o szczególnej twardości. Szczególny system pracy tego urządzenia polegający na wykorzystaniu wilgotnej tarczy pozwala na całkowitą eliminację kurzu, który jest wytwarzany w trakcie procesu skrawania.

Praca urządzenia przebiega w warunkach bardzo wygodnych, realizacja procesu cięcia, skrawania i ścinania zarówno cięć prostych, połączeń ukośnych oraz bardzo specjalistycznych cięć; urządzenie posiada również możliwość dopasowania bardzo zróżnicowanych wymiarów materiałów, ciężaru jak również fakt, iż jest łatwy w obsłudze, co powoduje, iż urządzenie znalazło się w segmencie urządzeń przenośnych.

### 1.2 Montaż

Wyjąć urządzenie z opakowania oraz sprawdzić czy żadna z jego części nie jest uszkodzona. W przypadku stwierdzenia uszkodzenia należy je wymienić wykorzystując tylko i wyłącznie oryginalne części zamienne. W przypadku konieczności zmiany jakichkolwiek innych elementów urządzenia również należy wymienić je na wyłącznie oryginalne części producenta, jedynie części oznaczone jako GS mogą być uznane jako obowiązujące dla tego urządzenia. Przygotować stabilną i wolną powierzchnię do przygotowania i instalacji urządzenia.

### 1.3 Podłączenie

Sprawdzić czy napięcie częstotliwości urządzenia wskazane na płycie znamionowej są zgodne z napięciem sieciowym.

Pobór zasilania sieciowego musi być wyposażone w kontakt z uziemieniem i zabezpieczeniem w przypadku upływu prądu (Różne napięcia). W przypadku zastosowania przedłużacza należy sprawdzić czy przekrój kabel nie przekracza wartości 2,5 mm<sup>2</sup>.

W trakcie transportu należy wyjąć kabel zasilania oraz zwinąć go. Nigdy nie należy przesuwac lub poruszać urządzeniem jednocześnie ciągnąc kabel.

### 1.4 Instalacja tarczy

Należy przeprowadzić demontaż obudowy zabezpieczającej tarczę.

Za pomocą klucza sześciokątnego o wymiarach 8mm należy zablokować oś silnika. Za pomocą klucza o wymiarach 19mm, odkręcić śrubę blokady kołnierza mechanizmu tarczy, następnie wprowadzić i umieścić tarczę sprawdzając jednocześnie bardzo uważnie kierunek wkręcenia tarczy.

Każde narzędzie posiada dokładne oznaczenie ze strzałką, która oznacza kierunek obrotu.

Zamontować i umieścić z powrotem obudowę ochronną tarczy.

Zamontować górą pokrywę zabezpieczenia tarczy, która zabezpiecza chroni użytkownika przed wypadkowością w trakcie pracy urządzenia. W tym określonym momencie cięcia obudowa zostanie dopasowana do grubości danej części przeznaczanej do ucięcia.

## 2. INSTRUKCJA OBSŁUGI



### UWAGA!

Przed rozpoczęciem jakiegokolwiek działania cięcia oraz w czasie wykonywania tej czynności należy upewnić się, że poziom wody jest wystarczający w celu zakrycia części diamentowej tarczy. Wypełnienie lub wylanie nadmiaru wody może nastąpić bezpośrednio w zbiorniku. Należy zmieniać, co pewien okres czasu wodę w zbiorniku. Utrzymanie odpowiedniej czystości wody w zbiorniku ma wpływ na przedłużenie żywotności eksploatacji tarczy oraz poprawę sprawności urządzenia.

Umieścić zabezpieczenie tarczy w odległości, co najmniej pół centymetra od górnej części powierzchni płytki i uruchomić cięcie oraz zablokować obudowę tarczy dociskając i dokręcając maksymalnie śrubę.

Odłożyć klucze oraz inne narzędzia przed włączeniem urządzenia.

### 2.1 Zastosowanie tarczy

- Nie stosować tarcz diamentowych uszkodzonych lub porysowanych
- Nie zatrzymywać tarcz pod wpływem bocznego nacisku
- Po zakończeniu pracy urządzenia, wylać z urządzenia wodę, ponieważ dłuższe przetrzymywanie tarczy w wodzie może spowodować jej uszkodzenie.

### 2.2 Przeprowadzenie cięcia na gładkim podłożu

- Ustawić prowadnicę obcinarki i zablokować ją dociskając i dokręcając głowice.
- Poprawne ustawienie prowadnicy pozwoli na przeprowadzenie powtarzalnych i bardziej dokładnych nacięć.
- Posuw prowadnicy powinien być proporcjonalny do możliwości przeprowadzenia cięcia na tarczy. Realizując proces cięcia w tej właśnie formie uzyska się pewność, że nie powstanie zbyt wiele odrzutów

materiałowych, lub nie wystąpi zjawisko przegrzania się urządzenia, które mogą być przyczyną wypadków lub zranienia się operatora.

### 2.3 Przeprowadzenie cięcia w 45° (ukośne)

- Ustawić powierzchnię ruchoma pod kątem 45° i zablokować za pomocą pierścieni pozycjonowania i ustawiania.
- Ustawić prowadnicę obcinarki w odległości około 2mm od tarczy diamentowej i zablokować ją dociskając i dokręcając głowice.
- Płytkę umieścić na emaliowanej powierzchni zgodnie z kierunkiem pracy urządzenia oraz sprawdzić czy diamentowa tarcza nie dotyka bezpośrednio glazury płytki.
- W przypadku takiej konieczności należy poprawić ustawienie prowadnicy cięcia.

### 2.4 Podczas pracy pilarki

- W przypadku, gdy urządzenie jest wykorzystywane na zewnątrz, należy zastosować jedynie rozciągliwe ścięgi przeznaczone do stosowania na zewnątrz.
- Upewnić się, że wyłącznik znajduje się w pozycji "off" w momencie, gdy urządzenie jest podłączone do zasilania.
- Załączenie urządzenia nastąpi, gdy zapali się zielony przycisk lub pojawi się I, i aby wyłączyć urządzenie w przycisk 0 zapali się na kolor czerwony.
- Po włączeniu urządzenia, ale przed rozpoczęciem cięcia należy odczekać (2 lub 3 sekundy) aż do momentu, gdy prędkość i szybkość obrotów będzie ustabilizowana.
- Urządzenie jest wyposażone w system zabezpieczenia przed przegrzaniem, w ten sposób, że w momencie, gdy nastąpi zatrzymanie pracy urządzenia bez żadnego widocznego powodu należy odczekać kilka minut po to, aby obwód zabezpieczenia dezaktywował się, jako że istnieje duże prawdopodobieństwo, iż przyczyną przerwy pracy urządzenia był nadmierny wysiłek w odniesieniu do cięcia i należy następnie zmniejszyć prędkość obrotów pilarki przed podjęciem kolejnego działania cięcia.

## 3. INSTRUKCJE BEZPIECZEŃSTWA



### UWAGA!

W trakcie stosowania elektrycznej aparatury lub przyrządów należy podjąć wszelkie środki ostrożności obejmujące również niżej wyszczególnione w celu zmniejszenia ryzyka wystąpienia przerw w dostawie zasilania elektrycznego, urazów, ran lub pożaru.

Należy przeczytać i postępować dokładnie według wszystkich instrukcji przed rozpoczęciem działania z urządzeniem i należy bezwzględnie pamiętać o nich w trakcie pracy urządzenia!

**NALEŻY PAMIĘTAĆ O NASTĘPUJĄCYCH ZALECENIACH**

### 3.1 Utrzymaj porządek na stanowisku pracy

- Bałagan na stanowisku pracy urządzenia zwiększa ryzyko wypadków lub zranień.
- Oświetl dobrze swoje stanowisko pracy.

### 3.2 Należy bezwzględnie zadbać o warunki stanowiska pracy urządzenia

- Nie należy wystawiać urządzenia na deszcz.
- Nie należy stosować urządzenia w warunkach wilgotnych lub mokrych. Należy zadbać o to, aby obszar stanowiska pracy był dobrze oświetlony.
- Nie należy stosować urządzenia w pobliżu łatwopalnych cieczy lub gazów.

### 3.3 Należy zabezpieczyć się przed wyładowaniami elektrycznymi

- Należy unikać kontaktu z wszelkimi urządzeniami podłączonymi do prądu.

### 3.4 Chronić i trzymać z dala od zasięgu dzieci!

- Jest niedozwolone, aby inne osoby dotykały urządzenia lub kable. Należy je zawsze trzymać z dala od swojego stanowiska pracy.

### 3.5 Przechowaj oprzyrządowanie w bezpiecznym miejscu.

- Urządzenia lub przyrządy, które nie są stosowane muszą być przechowywane w miejscu suchym, zaciemnionym i z dala od zasięgu dzieci.

### 3.6 Nie przeładuj urządzenia

- Należy pracować w sposób jak najlepszy i najbezpieczniejszy i tylko z zachowaniem wskazanego marginesu mocy urządzenia.

### 3.7 Stosuj odpowiednie oprzyrządowanie

- Nie stosuj żadnego oprzyrządowania o niewystarczającej mocy ani żadnych innych akcesoriów, które wymagają zwiększonej mocy lub natężenia. Nie należy stosować żadnych przyrządów, które nie są przeznaczone do pracy naszego urządzenia.

### 3.8 Przebierz się w odpowiednie ubranie robocze

- Jeśli prace odbywają się na zewnątrz pomieszczenia zaleca się stosowanie rękawic gumowych oraz obuwia antypoślizgowego. W przypadku posiadania długich włosów, należy je związać lub spiąć albo nałożyć czapkę ochronną. Należy zawsze stosować okulary ochronne.
- Należy również stosować maskę ochronną, jeśli w trakcie pracy urządzenia wytwarzany jest pył lub kurz.
- Należy stosować wtyczki lub korki przeciwhałasowe.
- Nie należy nosić odzieży szerokiej ani żadnej biżuterii, która mogłaby się zaczepić w trakcie pracy z urządzeniem.
- Zaleca się stosować obuwie antypoślizgowe zwłaszcza w trakcie wykonywania prac na zewnątrz.
- Przy długich włosach stosować nakrycie głowy.

### 3.9 Należy unikać niewłaściwe stosowanie kabla uzemiającego

- Nie należy podnosić urządzenia za kabel ani ciągnąć go w celu wyłączenia z wtyczki zasilania.
- Kabli nie należy przechowywać w podwyższonych temperaturach w pobliżu oleju lub ostrych krawędzi.
- Unikać należy niebezpiecznych pozycji lub skrętów kabla. Należy zawsze zachować odpowiednią i poprawną pozycję i równowagę.

### 3.10 Należy zawsze odpowiednio dbać o oprzyrządowanie

- Należy zawsze dbać o odpowiednią naostrenie narzędzi oraz ich czystość po to, aby zawsze pracować lepiej i z zachowaniem większego bezpieczeństwa.
- Należy zawsze przestrzegać zalecenia związane z utrzymaniem ruchu oraz wszelkie wskazania wymiany poszczególnych części. Należy regularnie sprawdzać stan techniczny kabla zasilającego i w przypadku stwierdzenia jakiegokolwiek uszkodzenia musi być wymieniony przez odpowiedniego wykwalifikowanego operatora technicznego. Należy regularnie również sprawdzać i kontrolować kable zewnętrzne oraz wymieniać je, gdy są uszkodzone. Rękojeść urządzenia musi być zawsze czysta i pozbawiona śladów oliwy lub innych smarów.

### 3.11 Wyłączenie wtyczki kabla zasilającego

- W przypadku braku użytkowania urządzenia, przed rozpoczęciem działań związanych z naprawą oraz w przypadku wymiany części i akcesoriów
- Stosować tylko i wyłącznie w powiązaniu z przekładnią różnicową, z przełącznikiem zabezpieczenia F1.
- Odsunąć należy i zabezpieczyć klucze montażowe.
- Przed włączeniem urządzenia należy się upewnić czy wszystkie klucze montażowe oraz inne narzędzia montażowe zostały sprzątnięte.

### 3.12 Unikaj samoistnych rozruchów urządzenia

- Należy się upewnić czy przycisk wyłącznika został "wyłączony" w momencie włączenia wtyczki przyrządu do kontaktu.
- Przedłużacze do użytku zewnętrznego.
- W momencie, gdy oprzyrządowanie jest stosowane za zewnątrz pomieszczenia należy stosować tylko i wyłącznie przedłużacze homologowane oraz przeznaczone wyłącznie do stosowania z tego rodzaju urządzeniem.

### 3.13 Zawsze bądź w gotowości

- Obserwuj swoją pracę. Wykorzystaj własny instynkt i nie pracuj z urządzeniem, które wydaje się, że nie funkcjonuje poprawnie.

### 3.14 Kontroluj czy urządzenie nie powoduje zranień

- Przed rozpoczęciem pracy z nowym urządzeniem, należy dokładnie sprawdzić cały mechanizm bezpieczeństwa oraz te części, które prawdopodobnie

mogą być przyczyną zranienia. Należy również sprawdzić czy działanie wszystkich ruchomych części urządzenia jest poprawne i zgodne z przeznaczeniem i czy nie zostały zgrupowane lub uszkodzone, jak również to czy wszystkie inne elementy zostały zmontowane w sposób poprawny i odpowiedni oraz czy spełniają te wszystkie warunki, które są niezbędne w celu zagwarantowania poprawnego i gładkiego działania i funkcjonowania urządzenia.

- Cały mechanizm zabezpieczenia oraz cała uszkodzona część powinny być natychmiast wydzielone oraz wymienione w odpowiedni sposób w warsztacie lub w ramach serwisu pogwarancyjnego, jeśli nie ma innego wskazania w podręczniku użytkownika.
- Całkowicie uszkodzony układ sterowniczy musi być natychmiast naprawiony w warsztacie w ramach serwisu posprzedażowego.
- Nie należy korzystać z żadnego przyrządu, którego wyłącznik jest uszkodzony i nie można ani poprawnie włączyć ani wyłączyć działania układu.



## UWAGA!

Zastosowanie innych niż wskazane w niniejszym podręczniku użytkownika akcesoria lub wskazane przez producenta tego urządzenia części może być bardzo ryzykowne a nawet powiązane nawet z ryzykiem odniesienia ran.

### 3.15 Pozwól by przyrządy zostały przygotowane przez wykwalifikowany personel

- Niniejsze urządzenia spełnia odpowiednie i obowiązujące normy bezpieczeństwa. Wszystkie naprawy urządzenia muszą być przeprowadzone tylko i wyłącznie przez wykwalifikowany personel, który wymieni zepsute lub uszkodzone części na oryginalne, po to by nie powodować zagrożenia operatora.

## 4. UTRZYMANIE RUCHU

### 4.1 Czyszczenie

- Należy zadbać o czystość przyrządów i urządzenia do cięcia w celu zapewnienia poprawnego i bezpiecznego działania urządzenia.
- Przed rozpoczęciem czynności czyszczenia, konserwacji lub naprawy urządzenia jak również przed transportem maszyny, urządzenie to powinno być rozłączone a wtyczka wyjęta z kontaktu zasilania zaleca się by przeprowadzić te czynność z wykorzystaniem zwilżonej szmatki.
- Nie należy stosować żadnych agresywnych środków czyszczenia, aby wyczyścić urządzenie.
- Urządzenie nie powinno znajdować się zanurzone w wodzie.

### 4.2 Kontrola części

- Należy przestrzegać instrukcji w celu zmiany akcesoriów i oprzyrządowania.



- Należy dokładnie i co pewien określony czas sprawdzać stan kabli urządzenia oraz to czy są one uszkodzone. W przypadku stwierdzenia jakichkolwiek uszkodzeń należy je przesałać do autoryzowanego serwisu technicznego, który zajmie się naprawa.
- Rękojeść urządzenia musi być zawsze czysta i pozbawiona śladów oliwy lub innych smarów.



**UWAGA!**

Przed ponownym użytkowaniem urządzenia należy ostrożnie przeprowadzić test w celu określenia czy sprzęt odpowiednio zadziała oraz czy będzie działać według swoich funkcji przeznaczenia. Jakiegokolwiek uszkodzone zabezpieczenie lub obudowa lub inna część powinna być natychmiast naprawiona lub wymieniona przez autoryzowany serwis techniczny chyba, że w manualu użytkownika zaznaczono, iż można to zrobić we własnym zakresie. Zabronione jest stosowanie urządzenia, jeśli wyłącznik nie załącza się ani nie wyłącza się.

**5.- ŚRODKI OSTROŻNOŚCI**



**ZALECENIA!**

Producent nie ponosi odpowiedzialności w przypadku, jeśli elektryczna pilarka do cięcia płytek ND-180-BL będzie stosowana z innymi niż wskazane przez producenta częściami lub będzie stosowana do cięcia materiałów, które nie zostały wyszczególnione przez producenta.

- Urządzenie ND-180-BL jest przeznaczone tylko i wyłącznie do pracy w warunkach UZGODNIONEGO DZIAŁANIA określonych w rozdziale "DANE TECHNICZNE ". Z tego właśnie powodu w trakcie przeprowadzania działań cięcia lub obcinania, należy pozostawić urządzenie według wskazówek producenta.

Urządzenie ND-180-BL nie zostało skonstruowane do użytku ciągłego lub pracy pod napięciem.

Zabronione jest jakiegokolwiek działaniu związane z całkowitym lub częściowym kopiowaniem w jakimkolwiek formacie lub w jakimkolwiek sposób lub w ramach jakiegokolwiek procedury, niezależnie czy jest to sposób mechaniczny, czy w formie fotografii lub w wersji elektronicznej. Nie jest to dozwolone bez otrzymania wcześniejszej zgody od GERMANS BOADA S.A.

Jakiegokolwiek działaniu niezgodne z obowiązującym prawem będzie skutkowało w konsekwencjach prawnych jak również może spowodować sankcje płatnicze.

GERMANS BOADA, S.A. zastrzega sobie prawo do wprowadzania wszelkich zmian technicznych bez uprzedniego powiadomienia.

**5.1 Unikajà ryzyk**

Odpowiedni zrównoważony docisk A jest mniejszy w momencie cięcia do 70dB (A).

Jeśli urządzenia będą stosowane przez tylko jednego operatora w sposób ciągły, czyli w ciągu ośmiu godzin pracy to może narazić operatora na codzienną pracę w hałasie przekraczającym wartość 85dB(A).

W celu zmniejszenia ryzyka związanego z hałasem konieczne jest, aby stosować przeciwhałasowe słuchawki lub zatyczki w odpowiednim typie i rozmiarze.

**6. DEKLARACJAZGODNOŚCI Z DYREKTYWAMI**

Niniejsze urządzenie spełnia następujące normy EN 61029-1/2000, EN 12100-1-2/2003, EN 294/1992, EN 349/1993.

**GERMANS BOADA S.A.**  
**BARCELONA**  
 P.O.BOX 14 - 08191 RUBI - SPAIN

**Salvador Durán**  
 Technical Director

**7. LOKALIZACJA AWARII**

To elektryczne urządzenie spełnia wszystkie normy bezpieczeństwa. Wszelkie naprawy muszą być przeprowadzane przez wykwalifikowany personel techniczny, który będzie stosował oraz wymieni zużyte części na wyłącznie oryginalne w przeciwnym razie może spowodować poważne zagrożenie dla operatora pracującego z tym urządzeniem.

Problem	Przyczyna	Rozwiązanie
Maszyna nie działa	Kabel zasilania jest źle podłączony lub uszkodzony	Empujar a fondo el enchufe en la toma, controlar el cable de alimentación
	Brak napięcia w gniazdku prądu	Sprawdzić czy napięcie w gniazdku wynosi
	Wyłącznik jest uszkodzony	Zwrócić się do wiarygodnego dostawcy
	Brak mocy silnika oraz wydziela dziwny zapach	Zwrócić się do wiarygodnego dostawcy
Maszyna włącza się z trudnością	Tarcza diamentowa się rozwarstwiła z powodu niewłaściwego zastosowania	Wymienić zużytą tarczę
	Kondensator rozruchowy jest uszkodzony	Zwrócić się do wiarygodnego dostawcy
	Łożyska silnika są zużyte	Zwrócić się do wiarygodnego dostawcy

## 1. ΟΔΗΓΙΕΣ ΣΥΝΑΡΜΟΛΟΓΗΣΗΣ



### ΠΡΟΣΟΧΗ!

Πριν να χρησιμοποιήσετε τη μηχανή, διαβάστε προσεκτικά το εγχειρίδιο ασφαλείας.

Πριν να βγει από το εργοστάσιο, κάθε μηχανή υπόκειται σε μία σειρά δοκιμών και όλα ελέγχονται λεπτομερειακά.

Η **RUBI** εργάζεται συνεχώς για την ανάπτυξη των μηχανών της. Για αυτό το λόγο διατηρεί το δικαίωμα να πραγματοποιήσει τις τροποποιήσεις που κρίνει απαραίτητες και επομένως δεν μπορεί να ασκηθεί κανένα δικαίωμα ως προς τις πληροφορίες και τις εικονογραφήσεις του παρόντος εγχειριδίου.

### 1.1 Εφαρμογές

Η μηχανή κοπής με δίσκο διαμαντέ ND-180-BL είναι ένα προϊόν τεχνολογικά εξελιγμένο, κατάλληλο για εργασίες κοπής με κεραμικά υλικά, τα ιδιαίτερα σκληρά επίσης. Το ειδικό σύστημα εργασίας με υγρό δίσκο επιτρέπει την απόλυτη εξάλειψη της σκόνης που παράγεται με την κοπή.

Η μηχανή είναι κατάλληλη για να πραγματοποιεί με μεγάλη άνεση ευθείες κοπές, κοπές υπό γωνία και ειδικές κοπές. Με το πλεονέκτημα των διαστάσεων, του βάρους και της ευελιξίας της, η μηχανή τοποθετείται μεταξύ των φορητών.

### 1.2 Συναρμολόγηση

Βγάλετε τη μηχανή από τη συσκευασία και βεβαιωθείτε ότι κανένα εξάρτημα δεν έχει υποστεί ζημιές. Σε περίπτωση ζημιάς, αντικαταστήστε με αυθεντικά ανταλλακτικά. Σε περίπτωση που χρειαστεί να αλλάξετε εξαρτήματα της μηχανής, αυτό πρέπει να γίνει μόνο με αυθεντικά ανταλλακτικά του κατασκευαστή, διαφορετικά το σημειωμένο GS μπορεί να μην ισχύει.

Ετοιμάστε μια σταθερή επιφάνεια, μακριά από άλλα υλικά, που θα χρησιμοποιηθεί ως επιφάνεια στήριξης της μηχανής.

### 1.3 Συνδεσμολογία

Βεβαιωθείτε ότι η τάση και συχνότητα της μηχανής, που σημειώνονται στην πλάκα με τις προδιαγραφές συμπίπτουν με αυτά του δικτύου.

Η πρίζα πρέπει να διαθέτει γείωση και προστασία για περιπτώσεις διαρροών ρεύματος (Διαφορικό). Όταν χρησιμοποιείτε προέκταση καλωδίου, ελέγξτε το τμήμα του καλωδίου να μην είναι μικρότερο των 2,5 mm<sup>2</sup>.

Κατά τη μεταφορά, μαζέψτε το καλώδιο τροφοδότησης τυλίγοντας το. Ποτέ μη μετακινείτε τη μηχανή τραβώντας από το καλώδιο.

### 1.4 Εγκατάσταση του δίσκου

Αποσυναρμολογείτε τη θήκη προστασίας του δίσκου.

Με ένα εξαγωνικό κλειδί 8mm διατηρήστε μπλοκαρισμένο τον άξονα του κινητήρα. Με ένα μηχανικό κλειδί 19mm ξεβιδώστε την βίδα μπλοκαρίσματος του σφικτήρα του φορέα του δίσκου, εισάγετε τον δίσκο ελέγχοντας προσεκτικά την κατεύθυνση περιστροφής.

Κάθε εργαλείο φέρει τυπωμένο ξεκάθαρα ένα βέλος που δηλώνει την κατεύθυνση περιστροφής. Συναρμολογήστε την θήκη προστασίας του δίσκου.

Συναρμολογήστε το πάνω καπάκι προστασίας του δίσκου, που προστατεύει τον χρήστη από πιθανές κοπές κατά την εργασία. Με αυτό τον τρόπο κατά την κοπή θα προσταμοστεί το καπάκι σύμφωνα με το πάχος του αντικειμένου που θα κοπεί.

## 2. ΟΔΗΓΙΕΣ ΧΡΗΣΗΣ



### ΠΡΟΣΟΧΗ!

Πριν να ξεκινήσετε οποιαδήποτε λειτουργία κοπής, και κατά την εκτέλεση της ίδιας, βεβαιωθείτε ότι το επίπεδο του νερού είναι αρκετό για να καλύψει την διαμαντέ πλευρά του δίσκου. Το γέμισμα και το ξαναγέμισμα μπορούν να πραγματοποιηθούν κατευθείαν στον κουβά. Αντικαταστήστε τακτικά το νερό του δοχείου αυτού. Η εργασία με καθαρό νερό επιμηκύνει τη ζωή του δίσκου και βελτιώνει την απόδοση του.

Τοποθετήστε την προστασία του δίσκου σε περίπου μισό εκατοστό πάνω από την επιφάνεια του πλακιδίου που θα κόψετε και μπλοκάρτε την προστασία του δίσκου πιέζοντας μέχρι τέλους την βίδα.

Απομακρύνετε τα κλειδιά σύσφιξης και τα εργαλεία πριν να ξεκινήσετε τη μηχανή.

### 2.1 Χρήση του δίσκου

- Μη χρησιμοποιείτε δίσκους με διαμάντι που να έχουν χαρακιές ή ρωγμές.
- Μη φρενάρτε τους δίσκους με πλάγια πίεση.
- Στο τέλος της ημέρας εργασίας, αδειάστε το νερό της μηχανής, καθώς μία παρατεταμένη παραμονή του δίσκου στο νερό θα μπορούσε να το διαβρώσει.

### 2.2 Εκτέλεση της κοπής σε λεία επιφάνεια

- Τοποθετήστε τον οδηγό κοπής και μπλοκάρτε τον πιέζοντας δυνατά τα κουμπιά.
- Η σωστή τοποθέτηση του οδηγού θα σας επιτρέψει να πραγματοποιήσετε επανειλημμένες και πιο ακριβείς κοπές.

- Θα πρέπει να προχωράτε ανάλογα με την δυνατότητα κοπής του δίσκου. Κατά αυτό τον τρόπο θα είναι σίγουρο ότι δεν θα προκληθεί χαλάρωση υλικών που θα μπορούσε να προκαλέσει ατυχήματα ή τραυματισμούς.

### 2.3 Εκτέλεση κοπής υπό γωνία 45° (κοπή υπό γωνία)

- Τοποθετήστε την κινητή επιφάνεια σε γωνία 45° και μπλοκάρτε την με τα ρυθμιζόμενα χερούλια.
- Τοποθετήστε τον οδηγό κοπής 2mm από τον διαμαντέ δίσκο και μπλοκάρτε τον πιέζοντας δυνατά τα κουμπιά.
- Τοποθετήστε το πλακίδιο με τη σμαλτωμένη επιφάνεια προς την επιφάνεια εργασίας και βεβαιωθείτε ότι ο δίσκος δεν έρχεται σε επαφή με το σμάλτο του πλακιδίου.
- Σε περίπτωση που κριθεί αναγκαίο διορθώστε τη θέση του οδηγού κοπής.

### 2.4 Ξεκίνημα

- Όταν η μηχανή χρησιμοποιείτε σε εξωτερικό χώρο, χρησιμοποιείτε μόνο εκτατά κορδόνια τα οποία χρησιμοποιούνται σε εξωτερικούς χώρους.
- Βεβαιωθείτε ότι ο διακόπτης βρίσκεται στη θέση «off» όταν ξεκινήσετε τη μηχανή.
- Το ξεκίνημα θα γίνει πιέζοντας το πράσινο κουμπί ή I, και για να τη σταματήσετε το κόκκινο κουμπί ή 0.
- Όταν ξεκινήσει η μηχανή, περιμένετε να ομαλοποιηθεί η ταχύτητα του κινητήρα (2 ή 3 δευτερόλεπτα) πριν να ξεκινήσετε να κόβετε.
- Η μηχανή διαθέτει ένα σύστημα ασφαλείας κατά της υπερθέρμανσης του κινητήρα. Επομένως εάν σταματήσει χωρίς προφανή λόγο, θα πρέπει να περιμένετε κάποια λεπτά μέχρι να απενεργοποιηθεί το κύκλωμα ασφαλείας, αφού το πιο πιθανό είναι να έχετε καταπονήσει την μηχανή και στη συνέχεια θα πρέπει να μετριάσετε την ταχύτητα με την οποία κόβετε.

## 3. ΟΔΗΓΙΕΣ ΑΣΦΑΛΕΙΑΣ



### ΠΡΟΣΟΧΗ!

Όταν χρησιμοποιείτε ηλεκτρικά είδη, παρατηρήστε τα εξής μέτρα ασφαλείας, έτσι ώστε να μειώσετε τον κίνδυνο ηλεκτρικών εκκενώσεων, τραυματισμών και πυρκαγιάς.

Διαβάστε και παρατηρήστε όλες αυτές τις οδηγίες πριν να χρησιμοποιήσετε τη μηχανή και φυλάξτε τις καλά!

### ΦΥΛΑΞΤΕ ΚΑΛΑ ΑΥΤΕΣ ΤΙΣ ΟΔΗΓΙΕΣ

### 3.1 Διατηρήστε τακτοποιημένο τον χώρο εργασίας σας

- Η ακαταστασία στο χώρο εργασίας αυξάνει τον κίνδυνο ατυχημάτων.
- Διατηρήστε τον χώρο εργασίας καλά φωτισμένο.

### 3.2 Λάβετε υπόψη το περιβάλλον στο χώρο εργασίας

- Μην εκθέτετε τη μηχανή στη βροχή.
- Μη χρησιμοποιείτε τη μηχανή σε περιβάλλον υγρό ή βρεγμένο. Φροντίστε ο χώρος εργασίας να έχει καλό φωτισμό.
- Μη χρησιμοποιείτε τη μηχανή δίπλα σε εύφλεκτα υγρά ή αέρια.

### 3.3 Προστατευτείτε από τις ηλεκτρικές εκκενώσεις

- Αποφύγετε την επαφή του σώματος με γειωμένα αντικείμενα.

### 3.4 Κρατείστε μακριά τα παιδιά!

- Μην επιτρέπετε να ακουμπήσουν την μηχανή ή καλώδιο άλλα άτομα. Κρατείστε τα μακριά από τον χώρο εργασίας.

### 3.5 Φυλάξτε τα εργαλεία σε ασφαλές μέρος

- Τα εργαλεία που δεν χρησιμοποιείτε θα πρέπει να τα φυλάτε σε μέρος στεγνό, ασφαλές και μακριά από τα παιδιά.

### 3.6 Μην υπερφορτώνετε τη μηχανή

- Θα δουλέψει καλύτερα και με μεγαλύτερη ασφάλεια εάν το κάνει μέσα στα πλαίσια της ενδεικνυόμενης ισχύος.

### 3.7 Χρησιμοποιήστε την κατάλληλη μηχανή

- Μη χρησιμοποιείτε μηχανές με αδύναμη ισχύ ούτε εξαρτήματα που απαιτούν μια αυξημένη ισχύ. Μη χρησιμοποιείτε τη μηχανή για να πραγματοποιήσετε εργασίες για τις οποίες δεν ενδείκνυται.

### 3.8 Φορέστε τα κατάλληλα ρούχα εργασίας

- Όταν γίνονται εργασίες σε εξωτερικούς χώρους, συνιστάται να φοράτε λαστιχένια γάντια και υποδήματα με αντιολισθητική σόλα. Εάν έχετε μακριά μαλλιά, μαζέψτε τα ή φορέστε ένα προστατευτικό καπέλο. Φορέστε προστατευτικά γυαλιά.
- Φορέστε επίσης μια μάσκα εάν δημιουργείται σκόνη κατά την εργασία.
- Χρησιμοποιήστε κατάλληλα προστατευτικά ακουστικά.

- Μη χρησιμοποιείτε φαρδιά ρούχα ούτε κοσμήματα που μπορούν να πιαστούν στους κινούμενους μηχανισμούς.
- Συνιστάται να φοράτε αντιολισθητικά υποδήματα όταν εργάζεστε σε εξωτερικούς χώρους.
- Εάν έχετε μακριά μαλλιά να φοράτε προστατευτικό δικτάκι.

### 3.9 Αποφύγετε να χρησιμοποιείτε λανθασμένα το καλώδιο τροφοδότησης

- Μη σκλώνετε τη μηχανή από το καλώδιο ούτε να τραβάτε από αυτό για να βγάλετε το βύσμα από την πρίζα.
- Φυλάξτε το καλώδιο από υψηλές θερμοκρασίες, από το λάδι και τα κοπτερά άκρα.
- Αποφύγετε ανασφαλείς στάσεις. Διατηρήστε πάντα μία σωστή στάση και ισορροπία.

### 3.10 Διατηρήστε σε καλή κατάσταση τα εργαλεία σας

- Διατηρήστε τα εργαλεία σας ακονισμένα και καθαρά ώστε να εργάζεστε καλύτερα και με μεγαλύτερη ασφάλεια.
- Ακολουθήστε τις οδηγίες για τη συντήρηση και την αλλαγή εργαλείων. Ελέγξτε συχνά την κατάσταση του καλωδίου τροφοδότησης, και σε περίπτωση που έχει πάθει ζημιά, θα πρέπει να το αλλάξει ο αρμόδιος και εξουσιοδοτημένος τεχνικός. Ελέγξτε τακτικά τα καλώδια επέκτασης και αλλάξτε τα εάν έχουν πάθει ζημιά. Διατηρήστε στεγνές τις λαβές και μακριά από λάδια και γράσα.

### 3.11 Αποσυνδέστε το βύσμα από την πρίζα

- Σε περίπτωση που δεν χρησιμοποιείτε τη μηχανή, πριν να πραγματοποιήσετε επισκευές και όταν αλλάξετε εξαρτήματα.
- Χρήση μόνο σε συνδυασμό με ένα διαφορικό, με σύνδεσμο προστασίας F1.
- Απομακρύνετε τα κλειδιά μανούβρας.
- Πριν να ξεκινήσετε τη μηχανή βεβαιωθείτε ότι τα κλειδιά και εργαλεία για το ρύθμιση έχουν απομακρυνθεί.

### 3.12 Αποφύγετε τα ακούσια ξεκινήματα

- Βεβαιωθείτε ότι ο διακόπτης είναι «κλειστός» όταν συνδέεται η πρίζα της μηχανής.
- Καλώδια επέκτασης για χρήση σε εξωτερικό χώρο.
- Όταν το εργαλείο χρησιμοποιείτε σε εξωτερικό χώρο χρησιμοποιείτε μόνο επιμηκυντικά καλώδια που να είναι εγκεκριμένα και αναγνωρισμένα για αυτό τον σκοπό.

### 3.13 Να είστε πάντα σε εγρήγορση

- Προσέξτε τη δουλειά σας. Χρησιμοποιείτε την κοινή λογική και μη χρησιμοποιείτε τη μηχανή όταν είστε αφηρημένος.

### 3.14 Ελέγξτε εάν η μηχανή έχει πάθει κάποια ζημιά

- Πριν να χρησιμοποιήσετε εκ νέου τη μηχανή, ελέγξτε προσεκτικά τα εξαρτήματα ασφαλείας και τα μέρη που μπορεί να έχουν πάθει ζημιά. Βεβαιωθείτε ότι η λειτουργία των κινούμενων μερών είναι σωστή, ότι δεν σταματούν ή ότι άλλα μέρη έχουν καταστραφεί. Επίσης βεβαιωθείτε ότι όλα τα μέρη έχουν συναρμολογηθεί σωστά και συγκεντρώνουν όλα τα χαρακτηριστικά για να εγγυηθούν την άριστη λειτουργία της μηχανής.
- Κάθε εξάρτημα ασφαλείας και κάθε κατεστραμμένο μέρος πρέπει να επισκευασθεί ή να αντικατασταθεί με κατάλληλο τρόπο από την υπηρεσία τεχνικής υποστήριξης, εάν δεν ορίζεται διαφορετικά στο εγχειρίδιο χρήσης.
- Κάθε ελαττωματικός διακόπτης πρέπει να αντικατασταθεί από υπηρεσία τεχνικής υποστήριξης.
- Μη χρησιμοποιείτε καμία μηχανή που ο διακόπτης να μη μπορεί να ανοίξει και να κλείσει σωστά το κύκλωμα της.



#### ΠΡΟΣΟΧΗ!

Η χρήση εξαρτημάτων διαφορετικών από αυτά που αναφέρονται στο εγχειρίδιο οδηγιών ή προτείνονται στον κατάλογο του κατασκευαστή της μηχανής, μπορεί να εμπερικλείει τον κίνδυνο αυτοτραυματισμού.

### 3.15 Η επισκευή των εργαλείων σας να γίνεται από εξειδικευμένο προσωπικό

- Αυτή η ηλεκτρική συσκευή πληροί τους ισχύοντες κανονισμούς ασφαλείας. Οι επισκευές μπορούν να πραγματοποιηθούν μόνο από εξειδικευμένο προσωπικό που θα χρησιμοποιεί αυθεντικά ανταλλακτικά, γιατί διαφορετικά μπορεί να υπάρξει μεγάλος κίνδυνος για τον χρήστη.

## 4. ΣΥΝΤΗΡΗΣΗ

### 4.1 - Καθαριότητα

- Διατηρήστε τα εργαλεία κοπής καθαρά για μια καλύτερη και πιο ασφαλή λειτουργία.
- Πριν να προχωρήσετε με την καθαριότητα, συντήρηση ή επισκευή της μηχανής, και πριν από την μεταφορά, η μηχανή θα πρέπει να είναι αποσυνδεδεμένη και εκτός πρίζας. Συνιστάται να πραγματοποιήσετε αυτή τη λειτουργία με ένα υγρό πανί.
- Μη χρησιμοποιείτε δυνατά καθαριστικά για να καθαρίσετε την μηχανή.
- Η μηχανή δεν μπορεί να μπει στο νερό.

## 4.2 Έλεγχος των μερών της μηχανής

- Ακολουθήστε τις οδηγίες για την αλλαγή των εξαρτημάτων.
- Εξετάστε τακτικά τα καλώδια της μηχανής και εάν έχουν πάθει ζημιά επισκευάστε τα μέσω εξουσιοδοτημένης τεχνικής υπηρεσίας.
- Διατηρήστε τις λαβές στεγνές, καθαρές και χωρίς γράσα και λάδια.



### ΠΡΟΣΟΧΗ!

Πριν να ξαναχρησιμοποιήσετε μία μηχανή, ελέγξτε την προσεκτικά για να είστε σίγουροι ότι θα λειτουργήσει κανονικά και θα είναι κατάλληλη για την λειτουργία που ορίζεται. Η προστασία ή άλλο μέρος που θα έχει υποστεί ζημιά θα πρέπει να επισκευασθεί κατάλληλα ή να αντικατασταθεί από εξουσιοδοτημένη τεχνική υπηρεσία, εκτός και αν ορίζεται διαφορετικά από το βιβλίο οδηγιών. Μη χρησιμοποιείτε τη μηχανή εάν ο διακόπτης δεν ανάβει ούτε σβήνει.

## 5. ΠΡΟΦΥΛΑΞΙΣ



### Συμβουλές!

Ο κατασκευαστής δεν ευθύνεται για τη χρήση του ηλεκτρικού κόπτη πλακιδίων με διαφορετικά εργαλεία και για την κοπή υλικών που δεν έχουν οριστεί.

Η μηχανή ND-180-BL είναι κατασκευασμένη για να λειτουργεί αποκλειστικά σε συνθήκες ΑΝΕΚΤΗΣ ΛΕΙΤΟΥΡΓΙΑΣ, όπως αναφέρονται στην παράγραφο «ΤΕΧΝΙΚΕΣ ΠΛΗΡΟΦΟΡΙΕΣ». Επομένως κατά τις λειτουργίες κοπής, αφήστε τη μηχανή να ξεκουραστεί όπως προδιαγράφεται.

Η μηχανή ND-180-BL δεν έχει κατασκευαστεί για μία συνεχή χρήση με φόρτωση.

Απαγορεύεται κάθε αναπαραγωγή πλήρη ή μερική του έργου, σε οποιαδήποτε μορφή ή με οποιοδήποτε μέσο ή διαδικασία, μηχανικό, φωτογραφικό ή ηλεκτρονικό, χωρίς την προηγούμενη άδεια της GERMANS BOADA S.A.

Οποιαδήποτε από αυτές τις ενέργειες θα μπορούσε να οδηγήσει σε ποινικές δίωξεις.

Η GERMANS BOADA, S.A. διαφυλάττει το δικαίωμα να εισάγει οποιαδήποτε τεχνική τροποποίηση χωρίς προηγούμενη ειδοποίηση.

## 5.1 για να αποφύγουν τους κινδύνους

Η αντίστοιχη σταθμική πίεση A είναι μικρότερη τη στιγμή της κοπής σε 70dB (A).

Εάν οι μηχανές χρησιμοποιούνται από τον ίδιο χρήστη με συνεχή τρόπο κατά τις οχτώ ώρες εργασίας, μπορούν να προκαλέσουν μια καθημερινή προσωπική έκθεση σε θόρυβο άνω των 85dB(A).

Για τη μείωση των κινδύνων που προέρχονται από την έκθεση στον θόρυβο, είναι αναγκαία τα κατάλληλα ακουστικά για την προστασία από τον θόρυβο.

## 6. ΒΕΒΑΙΩΣΗ ΣΥΜΜΟΡΦΩΣΗΣ ΜΕ ΤΙΣ ΟΔΗΓΙΕΣ ΤΗΣ ΕΥΡΩΠΑΪΚΗΣ ΈΝΩΣΗΣ

Αυτή η μηχανή πληροί τον κανονισμό EN 61029-1/2000, EN 12100-1-2/2003, EN 294/1992, EN 349/1993.

**GERMANS BOADA S.A.**  
BARCELONA  
P.O.BOX 14 - 08191 RUBI - SPAIN

Salvador Durán  
Technical Director

## 7. ΕΝΤΟΠΙΣΜΟΣ ΒΛΑΒΩΝ

**Αυτό το ηλεκτρικό εργαλείο πληροί τους κανονισμούς ασφαλείας. Οι επισκευές πρέπει να γίνονται μόνο από κατάλληλο προσωπικό που να χρησιμοποιεί αυθεντικά ανταλλακτικά, διαφορετικά μπορεί να υπάρξουν σοβαροί κίνδυνοι για τον χειριστή.**

Πρόβλημα	Αιτία	Λύση
Η μηχανή δεν λειτουργεί	Το καλώδιο τροφοδότησης δεν είναι καλά συνδεδεμένο ή έχει υποστεί ζημιάς	Σπρώξτε μέχρι τέλους την πρίζα, ελέγξτε το καλώδιο τροφοδότησης
	Δε υπάρχει τάση στην πρίζα των	Ελέγξτε την πρίζα των
	Ο διακόπτης έχει υποστεί βλάβη	Απευθυνθείτε στον πωλητή εμπιστοσύνης σας
Η μηχανή ξεκινά με δυσκολία	Ο κινητήρας δεν έχει ισχύ και εκλύει άσχημη μυρωδιά	Απευθυνθείτε στον πωλητή εμπιστοσύνης σας
	Ο διαμαντέ δίσκος λύγισε λόγω μη σωστής χρήσης	Αντικαταστήστε τον διαμαντέ δίσκο
	Ο συμπυκνωτής εκκίνησης έχει υποστεί βλάβη	Απευθυνθείτε στον πωλητή εμπιστοσύνης σας
	Οι τριβείς του κινητήρα έχουν υποστεί ζημιά	Απευθυνθείτε στον πωλητή εμπιστοσύνης σας

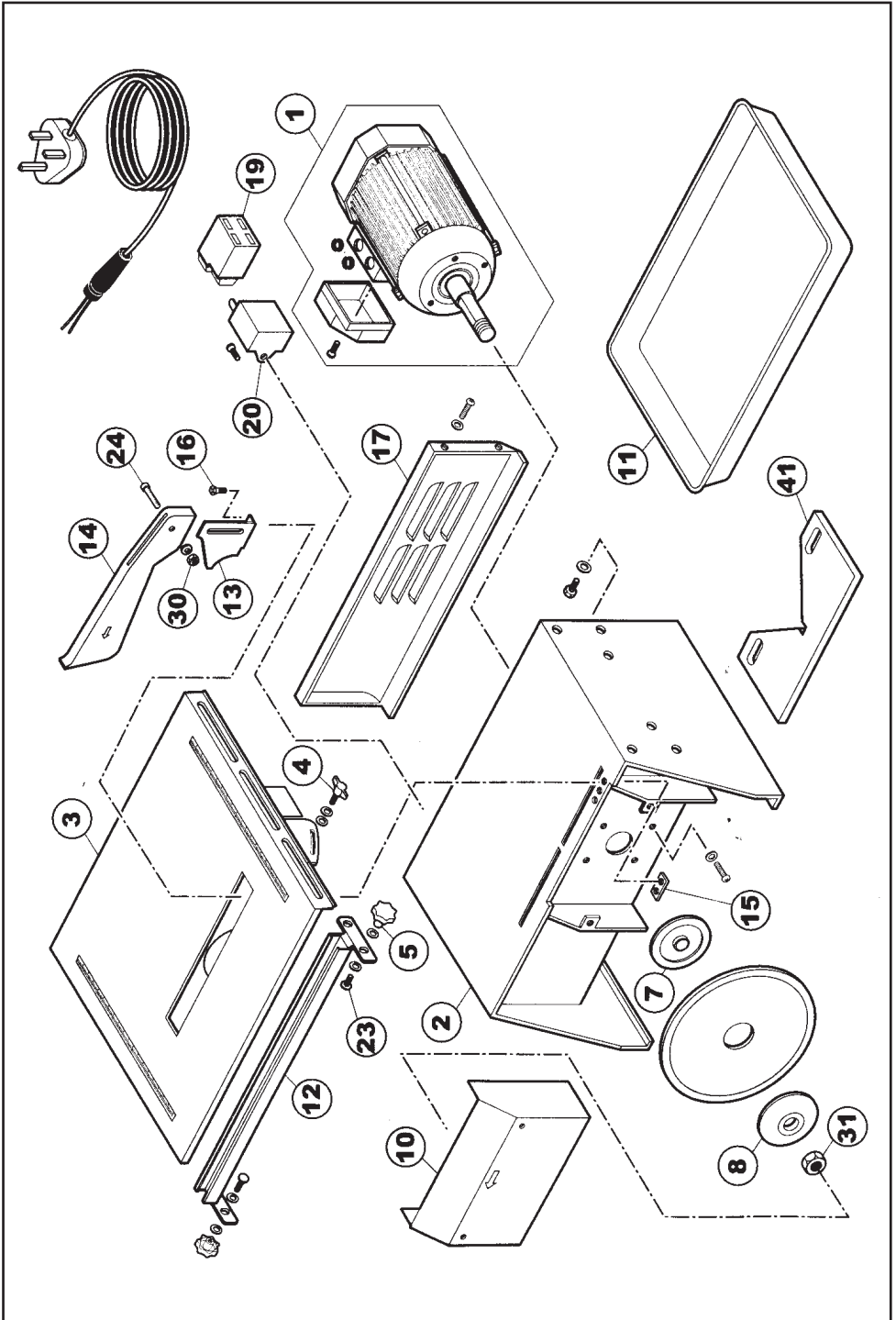





**LISTAS COMPONENTES / PARTS LISTS**





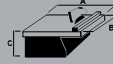



1	Motor	Motor assembly
2	Chasis	Standing Frame
3	Conjunto mesa	Table set
4	Pomo ajuste inclinación	Adjusting knob
5	Pomo ajuste guía	Rip fence Knob
7	Plato interior	Internal plate
8	Plato exterior	External plate
10	Tapa disco	Disk profile
11	Cubeta	Tank
12	Tope lateral	Lateral Stop
13	Soporte protector disco	Protector disc support
14	Protector disco	Protector disc
15	Brida soporte	Support nut
16	Tornillo soporte	Support screw
17	Tapa motor	Motor profile
19	Arrancador	Switch
20	Soporte arrancador	Switch support
23	Tornillo ajuste guía	Screw fence Knob
31	Tuerca disco	Disk nut
41	Guía corte 45°	Cut 45° guide

# ND-180-BL

CARACTERÍSTICAS TÉCNICAS  
 TECHNICAL CHARACTERISTICS  
 CARACTÉRISTIQUES TECHNIQUES  
 CARACTERÍSTIQUES TÈCNIQUES  
 CARACTERÍSTICAS TÉCNICAS  
 CARATTERISTICHE TECNICHE  
 TECHNISCHE DATEN

TECHNISCHE KENMERKEN  
 TEKNISKE KARAKTERISTIKA  
 ΤΕΧΝΙΚΕΣ ΧΑΡΑΚΤΗΡΙΣΤΙΚΕΣ  
 TEKNİK ÖZELLİKLER  
 DANE TECHNIZNE  
 ΤΕΧΝΙΚΕΣ ΠΡΟΔΙΑΓΡΑΦΕΣ

kW	RPM							
0,55	2800	230V 50Hz	395	385	180	✓	0°- 45°	13Kg
			15 <sup>1</sup> / <sub>2</sub> "	15 <sup>5</sup> / <sub>32</sub> "	7"			110lb
0,55	3400	120V 60Hz	395	385	180	✓	0°- 45°	13Kg
			15 <sup>1</sup> / <sub>2</sub> "	15 <sup>5</sup> / <sub>32</sub> "	7"			110lb
0,55	3400	220V 60Hz	395	385	180	-	0°- 45°	13Kg
			15 <sup>1</sup> / <sub>2</sub> "	15 <sup>5</sup> / <sub>32</sub> "	7"			110lb
0,55	2800	240V 50Hz	395	385	180	-	0°- 45°	13Kg
			15 <sup>1</sup> / <sub>2</sub> "	15 <sup>5</sup> / <sub>32</sub> "	7"			110lb
0,55	2800	230V 50Hz	395	385	180	✓	0°- 45°	13Kg
			15 <sup>1</sup> / <sub>2</sub> "	15 <sup>5</sup> / <sub>32</sub> "	7"			110lb

								
✓	IP 42	180	22,2	1,8	mm	max. 35	min. 20	45°
		7"	7/8"	5/64"		1 <sup>3</sup> / <sub>8</sub> "	3/4"	





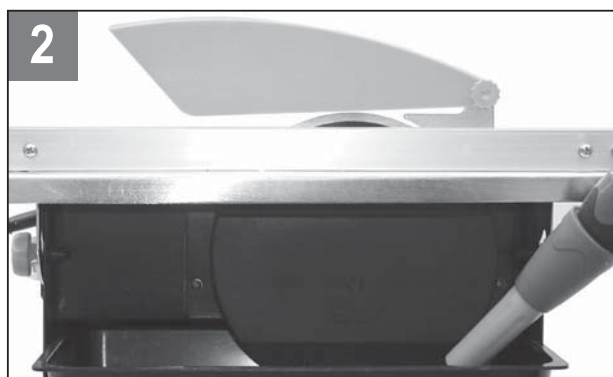
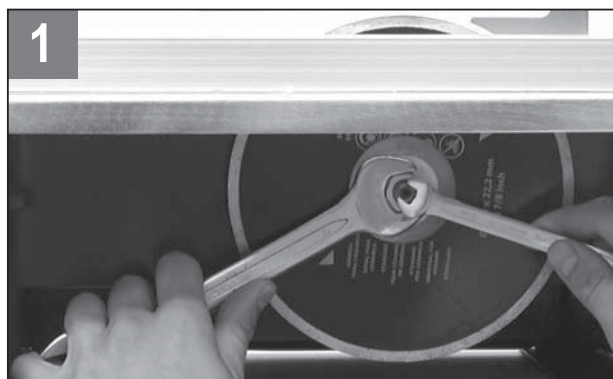





**GERMANS BOADA S.A.**

Pol. Can Rosés, Avda. Olimpíades 89-91  
P.O. BOX 14  
08191 RUBI (Barcelona) SPAIN  
Tel. 34 936 80 65 00  
Fax. 34 936 80 65 01  
E-mail: gboada@rubi.com

**GERMANS BOADA S.A.  
MADRID**

Marie Curie, 7, edif. B, bajos 7  
28529 Rivas Vaciamadrid  
SPAIN  
Tel: 34 914 99 48 63  
Fax: 34 914 99 48 70  
E-mail: gboada.madrid@rubi.com

**GERMANS BOADA S.A.  
SANTA OLIVA**

Ronda de l'albornar, 24-26  
43710 Santa Oliva  
Tarragona  
SPAIN  
Tel: 34 977 16 90 50  
E-mail: gboada@rubi.com

**LUSARUBI Lda.**

E.N.1-Malaposta do Carqueijo  
Apartado 66  
3050-901 MEALHADA  
PORTUGAL  
Tel. 351 231 947 550  
Fax. 351 231 947 551  
E-mail: lusarubi@rubi.com

**RUBI ITALIA S.r.l.**

Via San Simone, 10  
41049 SASSUOLO (MO)  
ITALIA  
Tel. 39 0 536 81 09 84  
Fax. 39 0 536 81 09 87  
E-mail: rubitalia@rubi.com

**RUBI FRANCE S.A.R.L.**

Immeuble Oslo  
19 Avenue de Norvège  
91953 LES ULIS  
FRANCE  
Tel. 33 1 69 18 17 85  
Fax. 33 1 69 18 17 89  
E-mail: rubifrance@rubi.com

**RUBI TOOLS USA Inc**

9900 NW 21st Street  
MIAMI, FL 33172  
USA  
Toll Free: 1 866 USA RUBI  
Tel. 1 305 715 9892  
Fax. 1 305 715 9898  
E-mail: rubitools.usa@rubi.com

**RUBI DEUTSCHLAND GmbH**

Sattlerstraße 2  
30916 Isernhagen-Kirchhorst  
DEUTSCHLAND  
Tel. 49 (0) 5136 97 6180  
Fax. 49 (0) 5136 97 6140  
E-mail: rubideutschland@rubi.com

**RUBI NEDERLAND BV.**

Charles Petitweg 7-4  
4827 HJ BREDA  
NEDERLAND  
Tel. 31 (0) 76 57 29 200  
Fax. 31 (0) 76 57 20 190  
E-mail: rubinederland@rubi.com

**RUBI UK LTD.**

Unit E3, Thames View Business Centre  
Barlow Way  
RAINHAM (ESSEX)  
RM13 8BT - UNITED KINGDOM  
Phone 44 (0) 1708 559609  
Fax 44 (0) 1708 553813  
E-mail: rubiuk@rubi.com

**SUZHOU RUBI TECHNOLOGIES Co., Ltd.**

苏州瑞比机电科技有限公司  
江苏省苏州高新区枫桥工业园华山路 158-100 号  
邮政编码 215011  
电话: 86 (0) 512 6662 6100  
传真: 86 (0) 512 6662 6101  
E-mail: rubitechnologies@rubi.com

**RUBI POLSKA Sp. z.o.o.**

Wiśniowy Business Park  
Budynek E, 2 piętro  
ul. Hżeczek 26  
02-135 Warszawa, Polska  
Tel.: +48 22 575 71 10  
Fax.: +48 22 575 74 11  
E-mail: rubipolska@rubi.com